

ZHL3200

zelmer



ZHL3200

PL INSTRUKCJE UŻYTKOWANIA
Lokówka do włosów

EN USER MANUAL
Hair curler

DE BENUTZERHANDBUCH
Haarlockenstab

CZ NÁVOD K POUŽITÍ
Kulma na vlasy

SK NAVODILA ZA UPORABO
Kulma na vlasy

HU HASZNÁLATI UTASÍTÁS
Hajgöndörítő

RO INSTRUCȚIUNI DE UTILIZARE
Ondulator pentru păr

RU ИНСТРУКЦИЯ ПО ПРИМЕНЕНИЮ
Плойка для волос

BG ИНСТРУКЦИИ ЗА УПОТРЕБА
Маша за коса

UA ІНСТРУКЦІЯ ПО ЗАСТОСУВАННЮ
Плойка для волосся

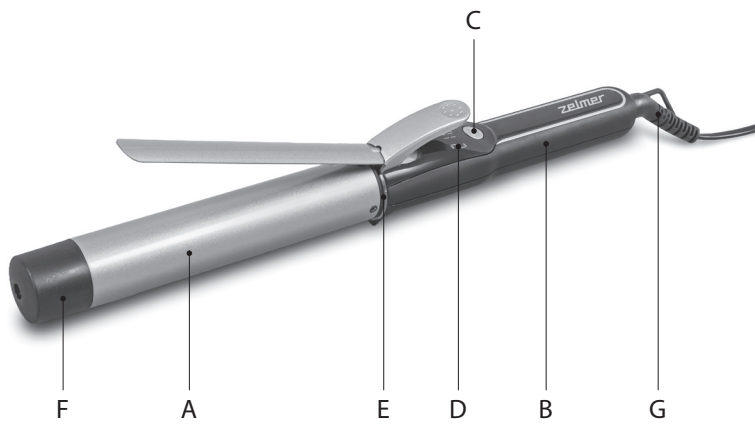

DZIĘKUJEMY ZA WYBÓR MARKI ZELMER. ŻYCZYMY SATYSFAKCJI Z UŻYTKOWANIA URZĄDZENIA.

OSTRZEŻENIE

PRZED UŻYCIEM PRODUKTU NALEŻY UWAŻNIE PRZECZYTAĆ INSTRUKCJĘ UŻYTKOWANIA. PRZECHOWUJ JĄ W BEZPIECZNYM MIEJSCU DO WYKORZYSTANIA W PRZYSZŁOŚCI

OPIS

- A. Ceramiczny walek
- B. Obudowa
- C. Przycisk ON/OFF i zmiany temperatury
- D. Wyświetlacz cyfrowy
- E. Niebieskie światło LED
- F. Nienagrzewająca się końcówka
- G. Przewód zasilający

INSTRUKCJE BEZPIECZEŃSTWA

Urządzenie może być używane przez dzieci w wieku od 8 lat, a także osoby o obniżonych zdolnościach fizycznych, sensorycznych i umysłowych oraz bez doświadczenia i wiedzy, jeśli są nadzorowane lub zostały poinstruowane w zakresie użytkowania urządzenia w bezpieczny sposób oraz jeśli zrozumiąły związane z tym zagrożenia. Dzieciom nie wolno bawić się urządzeniem. Czyszczenie oraz konserwacja urządzenia nie powinny być przeprowadzane przez dzieci bez nadzoru. Jeśli przewód jest uszkodzony, musi zostać wymieniony przez producenta, jego jednostkę świadczącą usługi posprzedażowe lub przez wykwalifikowane osoby, aby uniknąć zagrożeń. Dla dodatkowej

ochrony zalecane jest zainstalowanie wyłącznika różnicowoprądowego (RCD) ze znamionowym prądem roboczym nieprzekraczającym 30 mA w elektrycznym obwodzie zasilania w łazience. Poprosić instalatora o pomoc. Gdy urządzenie jest używane w łazience, należy je odłączyć od zasilania po użyciu, ponieważ bliskość wody stanowi zagrożenie, nawet gdy urządzenie jest wyłączone.

Niebezpieczeństwo oparzenia. Trzymać urządzenie poza zasięgiem małych dzieci, szczególnie podczas używania i stygnięcia.

Gdy urządzenie jest podłączone do źródła zasilania, nie pozostawiać go bez nadzoru. Zawsze umieszczać urządzenie, wraz z podstawką (jeśli występuje), na powierzchni odpornej na ciepło, stabilnej i płaskiej.

OSTRZEŻENIE: Nie należy korzystać z urządzenia w pobliżu wanny, prysznicza, umywalki ani innych zbiorników zawierających wodę.



Niniejszy symbol oznacza, że urządzenia nie należy używać w pobliżu wanien, pryszniców,

umywalki ani innych zbiorników, w których znajduje się woda.

Urządzenie jest przeznaczone do użytku na maksymalnej wysokości do 2000m n.p.m.

WAŻNE OSTRZEŻENIA

Urządzenie zostało zaprojektowane do użytku domowego i pod żadnym pozorem nie Urządzenie zostało zaprojektowane do użytku domowego i pod żadnym pozorem nie powinno być wykorzystywane do użytku komercyjnego lub przemysłowego. Przed podłączeniem produktu do sieci należy sprawdzić, czy napięcie sieciowe jest takie samo jak wskazane na etykiecie produktu. Podczas użytkowania przewód zasilania nie może być splątany ani okręcony wokół produktu. Nie ciągnij za przewód zasilania w celu odłączenia od sieci. Czyszczenie należy przeprowadzać zgodnie z rozdziałem dotyczącym konserwacji i czyszczenia w niniejszej instrukcji obsługi. Nie używaj prostownicy na mokrych włosach. W przypadku awarii lub uszkodzenia należy natychmiast odłączyć produkt od zasilania i skontaktować się z autoryzowanym działem wsparcia technicznego. Nie otwieraj urządzenia, aby zapobiec ryzyku powstania niebezpieczeństwa. Tylko wykwalifikowany personel techniczny z oficjalnego działu wsparcia technicznego może przeprowadzać na urządzeniu naprawy i inne procedury. Każde nieprawidłowe użycie lub niewłaściwa obsługa produktu spowoduje unieważnienie gwarancji. Tylko pracownicy autoryzowanego działu wsparcia technicznego mogą przeprowadzać naprawy tego produktu. Nie podłączaj, nie wyłączaj urządzenia z zasilania gdy masz mokre ręce lub stopy. Nie używaj produktu na zwierzętach. Podczas używania urządzenia należy zawsze trzymać je za korpus obudowy (B).

Eurogama Sp. z o. o. zrzeka się wszelkiej odpowiedzialności za szkody, które mogą wystąpić u ludzi, zwierząt lub w przedmiotach z powodu nieprzestrzegania niniejszych ostrzeżeń.

INSTRUKCJA UŻYTKOWANIA

1. Podłącz lokówkę do zasilania, aby ją włączyć.
2. Naciśnij przycisk zasilania i regulacji temperatury (C) i przytrzymaj przez 2-3 sekundy.
3. Wyświetlacz LED (D) pokaże domyślną temperaturę (180°C).
4. Wybierz odpowiednią temperaturę dla swoich włosów w zakresie od 150 do 210°C (150, 165, 180, 195, 210°C), naciskając przycisk zasilania i regulacji temperatury (C).
5. Temperatura wzrośnie/spadnie o 15 stopni i będzie migać stopniowo, aż do osiągnięcia wybranej opcji.
6. Używaj niższych temperatur dla włosów cienkich, rozjaśnianych lub uszkodzonych, średnich temperatur dla normalnych, falowanych włosów oraz wyższych temperatur dla włosów grubych i szorstkich.
7. Wyłącz lokówkę, naciskając przycisk zasilania i regulacji temperatury (C) i przytrzymując przez około 2-3 sekundy.

Przygotowanie włosów:

Umyj i wysusz włosy. Użyj środka termoochronnego, aby zabezpieczyć je przed wysoką temperaturą.

JAK STYLIZOWAĆ

1. Upewnij się, że włosy są dostatecznie suche i dobrze rozczesane. Przed stylizacją należy je dokładnie przeczesać, aby uniknąć splątania i utrzymać je gładkie.

2. Wydziel pasmo włosów o szerokości 1-2 cm. Złap włosy w szczęce lokówki i nawijaj je w kierunku skóry głowy.

Uwaga: nie pozwól, aby ceramiczny wałek (A) miał kontakt z Twoją skórą, ponieważ jest bardzo gorący.

3. Przytrzymaj lokówkę w tej pozycji przez 5-10 sekund, a następnie delikatnie rozwiń. Stworzy to łagodne fale. Aby uzyskać bardziej zdefiniowane loki, trzymaj przez około 10-20 sekund.

Uwaga: cienkie włosy wymagają krótszego czasu niż grube włosy, aby uzyskać pożądany efekt.

4. Aby uzyskać dodatkowy blask i objętość, unieś kilka pasm włosów i delikatnie szczotkuj włosy od skóry głowy aż po końce.

CZYSZCZENIE KONSERWACJA

Należy odłączyć produkt od sieci, jeśli nie będzie używany przez dłuższy czas, aby wydłużyć jego żywotność. Przed umieszczeniem produktu w miejscu, w którym ma być przechowywany, poczekaj aż urządzenie się ochłodzi. Przed wyczyszczeniem upewnij się, że urządzenie jest odłączone od sieci. Urządzenie można czyścić jedynie za pomocą wilgotnej szmatki. Nie należy przy tym korzystać ze środków chemicznych.

UTYLIZACJA PRODUKTU



To urządzenie jest oznaczone zgodnie z Dyrektywą Europejską 2012/19/UE oraz polską Ustawą z dnia 11 września 2015r. „o zużyтым sprzęcie elektrycznym i elektronicznym” (Dz.U. z dn. 23.10.2015 poz.1688) symbolem przekreślonego kontenera na odpady.

Takie oznakowanie informuje, że sprzęt ten, po okresie jego użytkowania nie może być umieszczany łącznie z innymi odpadami pochodzącymi z gospodarstwa domowego.

Użytkownik jest zobowiązany do oddania go prowadzącym zbieranie zużytego sprzętu elektrycznego i elektronicznego. Prowadzący zbieranie, w tym lokalne punkty zbiórki, sklepy oraz gminne jednostki, tworzą odpowiedni system umożliwiający oddanie tego sprzętu.

Właściwe postępowanie ze zużyтым sprzętem elektrycznym i elektronicznym przyczynia się do uniknięcia szkodliwych dla zdrowia ludzi i środowiska naturalnego konsekwencji, wynikających z obecności składników niebezpiecznych oraz niewłaściwego składowania i przetwarzania takiego sprzętu. Mamy nadzieję, że produkt przyniesie Państwu wiele satysfakcji.

WE WOULD LIKE TO THANKS YOU FOR CHOOSING ZELMER, WE WISH THE PRODUCT PERFORMS TO YOUR SATISFACTION AND PLEASURE

WARNING

PLEASE READ THE INSTRUCTIONS FOR USE CAREFULLY PRIOR TO USING THE PRODUCT. STORE THESE IN A SAFE PLACE FOR FUTURE REFERENCE.

DESCRIPTION

- A. Ceramic barrel
- B. Body
- C. Power and temperature control button
- D. LCD digital screen
- E. Blue led indicator
- F. Cool tip
- G. Swivel cord

SAFETY INSTRUCTIONS

This appliance can be used by children aged from 8 years and above and persons with reduced physical, sensory or mental capabilities or lack of experience and knowledge if they have been given supervision or instruction concerning use of the appliance in a safe way and understand the hazards involved. Children shall not play with the appliance. Cleaning and user maintenance shall not be made by children without supervision. If the cord is damaged, it must be replaced by the manufacturer, its after-sales service or by qualified persons to prevent any hazards. For additional protection, it is advisable to install a residual current device (RCD) with a rated operating current not exceeding

30mA in the electrical circuit supplying the bathroom. Ask your installer for advice.

WARNING: Do not use this device near bathtubs, showers, sinks or other tanks that contain water. When the appliance is used in a bathroom, unplug it after use, as the proximity of water presents a hazard even when the appliance is switched off.

Burn hazard. Keep the appliance out of reach of young children, particularly during use and cool down.

When the appliance is connected to the power supply, never leave it unattended.

Always place the appliance, with the stand (if any), on a heat-resistant, stable, flat surface.



This symbol means that the device should not be used near bathtubs, showers, sinks or other water containers.

This device is designed for use at a maximum altitude up to 2000m above sea level.

IMPORTANT WARNINGS

This appliance is designed for home use and should never be used for commercial or industrial use under any circumstances. Prior to plugging in the product, check that your mains voltage is the same as the one indicated on the product label. The mains connection cable must not be tangled or wrapped around the product during use. Do not pull on

the connection cord in order to unplug it.

Proceed according to the conservation and cleaning section of this manual for cleaning. Do not use the device on wet hair. Unplug the product immediately from the mains in the event of any breakdown or damage and contact an authorised Technical support service. In order to prevent any risk of danger, do not open the device. Only qualified technical personnel from the brand's Official Technical support service may carry out repairs or procedures on the device. Any incorrect use or improper handling of the product shall render the warranty null and void. Only an authorised technical support service centre may carry out repairs on this product. Do not use, connect or disconnect the device to the mains with your hands or feet wet.

Do not use the product on animals. Always hold the straightener around the body (B) while using it.

B&B TRENDS S.L. disclaims all liability for damages that may occur to people, animals or objects, for the non-observance of these warnings.

INSTRUCTIONS FOR USE

1. Plug in the styler in order to turn it on.
2. Press the power and temperature control button (C) continuously for 2-3 seconds.
3. LED digital screen (D) will show the default temperature (180°C).
4. Select the suitable temperature for your hair between 150-210°C 150, 165, 180, 195, 210°C by pressing power and temperature control button (C).
5. The temperature will increase/decrease by 15 degrees and will flash degree-by-degree until the option selected is reached.
6. Use lower temperatures for fine, bleached or damaged hair, medium temperatures for normal, wavy hair, and higher temperatures for thick, coarse or ethnic hair.
7. Turn off the styler by pressing the power and temperature control button (C) continuously for about 2-3 seconds.

Preparing your hair:

Wash and dry your hair. Use a heat protectant to protect it from high temperatures.

HOW TO STYLE

1. Ensure the hair is dry enough and combed through. Comb or brush the hair before styling to avoid its untangled and keep it smooth.
2. Section off 1-2cms of hair layers. Grip the hair on the clamp and wind it towards the scalp.

Attention: do not allow the ceramic barrel (A) to come into contact with your skin as it is very hot.

3. Hold the styler in this position for 5-10 seconds and then gently unwind. It will create gentle hair waves. For a more defined curls, hold on around 10-20 seconds.

Attention: fine hair requires less time than coarse hair to create effects.

4. To achieve extra bounce and volume, lift several strands of hair and gently brush the hair from scalp to the hair ends

MAINTENANCE AND CLEANING

Unplug the product when you do not intend to use it for an extended period of time to prolong its shelf-life. Allow the device to cool down prior to storage. Ensure that the device is unplugged prior to cleaning it. This device may only be cleaned with a damp cloth, and chemical products must never be used.

PRODUCT DISPOSAL



This product complies with European Directive 2012/19/EU on electrical and electronic devices, known as WEEE (Waste Electrical and Electronic Equipment), provides the legal framework applicable in the European Union for the disposal and reuse of waste electrical and electronic devices. Do not dispose of this product

in the bin, instead going to the electrical and electronic waste collection centre closest to your home.

VIELEN DANK, DASS SIE DIE MARKE ZELMER GEWÄHLT HABEN. WIR WÜNSCHEN IHNEN ZUFRIEDENHEIT BEI DER VERWENDUNG DES GERÄTS.

WARNHINWEIS

BITTE LESEN SIE DIE GEBRAUCHSANWEISUNG VOR DER ERSTEN VERWENDUNG DES GERÄTS SORGFÄLTIG DURCH. BEWAHREN SIE DIESE FÜR SPÄTERES NACHSCHLAGEN AN EINEM SICHEREN ORT AUF.

BESCHREIBUNG

- A. Keramische Walze
- B. Gehäuse
- C. ON/OFF und Temperaturänderungstaste
- D. Anzeigegerät
- E. Blaues LED-Licht
- F. Nicht heizende Spitze
- G. Netzkabel

SICHERHEITSHINWEISE

Dieses Gerät darf von Kindern ab 8 Jahren und von Personen mit eingeschränkten körperlichen, sensorischen oder geistigen Fähigkeiten oder mangelnder Erfahrung und Kenntnissen verwendet werden, wenn sie beaufsichtigt werden oder bezüglich des sicheren Gebrauchs des Gerätes unterwiesen wurden und die daraus resultierenden Gefahren verstanden haben. Kinder dürfen nicht mit dem Gerät spielen. Reinigung und Wartung darf von Kindern nur unter Aufsicht durchgeführt werden. Bei Beschädigung des Kabels darf es nur durch den Hersteller, seinen Kundendienst oder durch qualifizierte

Fachkräfte ersetzt werden, um jegliche Schäden zu vermeiden. Für zusätzlichen Schutz sollten Sie eine Fehlerstromschutzeinrichtung (RCD) mit einem Abschaltstrom von nicht mehr als 30 mA im Stromkreis zur Versorgung des Badezimmers installieren. Wenden Sie sich dazu an einen Elektriker. Wenn das Gerät im Badezimmer verwendet wird, ziehen Sie nach der Benutzung den Stecker heraus, da die Nähe von Wasser eine Gefahr darstellt, selbst wenn das Gerät ausgeschaltet ist.

Verbrennungsgefahr. Halten Sie das Gerät von kleinen Kindern fern, insbesondere während des Gebrauchs und des Abkühlens.

Lassen Sie das Gerät niemals unbeaufsichtigt, wenn es an die Stromversorgung angeschlossen ist.

Stellen Sie das Gerät immer mit dem Ständer (falls vorhanden) auf eine hitzebeständige, stabile und flache Oberfläche.

WARNHINWEIS: Verwenden Sie dieses Gerät nicht in der Nähe von Badewannen, Duschen, Waschbecken oder anderen

Behältern, die Wasser enthalten.



Dieses Symbol bedeutet, dass das Gerät nicht in der Nähe von Badewannen, Duschen, Waschbecken oder anderen Wasserbehältern verwendet werden darf.

Dieses Gerät ist für den Einsatz in einer maximalen Höhe von 2000 m über dem Meeresspiegel ausgelegt.

WICHTIGE WARNHINWEISE

Dieses Gerät ist für den Hausgebrauch konzipiert und sollte unter keinen Umständen kommerziell oder industriell verwendet werden. Überprüfen Sie vor dem Anschließen des Geräts, ob die Netzspannung mit den Werten auf dem Geräteschild übereinstimmt. Das Netzkabel darf während des Gebrauchs nicht zusammengerollt oder um das Gerät gewickelt werden. Ziehen Sie nicht am Stromkabel, um den Stecker zu ziehen. Ziehen Sie nicht am Stromkabel, um den Stecker zu ziehen. Gehen Sie bei der Reinigung entsprechend dem Wartungs- und Reinigungsabschnitt dieses Handbuchs vor. Das Glätteisen nicht auf nassem Haar verwenden. Verwenden Sie das Gerät nicht zum Aufwärmen von Tieren. Trennen Sie das Gerät im Falle einer Störung oder Beschädigung sofort vom Stromnetz und wenden Sie sich an einen autorisierten technischen Kundendienst. Um jegliche Gefahr zu vermeiden, darf das Gerät nicht geöffnet werden. Nur qualifiziertes technisches Personal des offiziellen technischen Kundendienstes der Marke darf Reparaturen oder Eingriffe an dem Gerät vornehmen. Jegliche unsachgemäße Verwendung oder Handhabung des Geräts führt zum Erlöschen der Garantie. Reparaturen an diesem Produkt dürfen nur von einem autorisierten technischen Kundendienstzentrum durchgeführt werden. Das Gerät nicht ein- oder vom Strom ausschalten, wenn Sie nasse Hände oder Füße haben. Das Produkt nicht an Tieren verwenden. Das Gerät bei der Benutzung immer am Gehäusekörper (B) festhalten.

B&B TRENDS S.L lehnt jegliche Haftung für Schäden an Personen, Tieren oder Gegenständen ab, die durch die Nichtbeachtung dieser Warnhinweise entstehen können.

ZUBEHÖR

1. Den Lockenwickler an das Stromnetz anschließen, um ihn einzuschalten.
2. Die Strom- und Temperaturregelungstaste (C) drücken und sie 2-3 Sekunden lang gedrückt halten.
3. Die LED-Anzeige (D) zeigt die Standardtemperatur (180°C) an.
4. Die richtige Temperatur für Ihr Haar zwischen 150 und 210 °C (150, 165, 180, 195, 210

°C) wählen, indem Sie die Leistungs- und Temperaturtaste (C) drücken.

5. Die Temperatur wird um 15 Grad erhöht/verringert und blinkt allmählich, bis die gewählte Option erreicht ist.

6. Niedrigere Temperaturen für feines, gebleichtes oder beschädigtes Haar, mittlere Temperaturen für normales, gewelltes Haar und höhere Temperaturen für dickes und grobes Haar verwenden.

7. Den Lockenwickler ausschalten, indem Sie die Strom- und Temperaturregelungstaste (C) drücken und etwa 2-3 Sekunden lang gedrückt halten.

Vorbereitung der Haare:

Das Haar waschen und trocknen lassen. Ein Hitzeschutzmittel verwenden, um das Haar vor Hitze zu schützen.

WIE STYLEN

1. Darauf achten, dass Ihr Haar ausreichend trocken und gut gekämmt ist. Kämmen Sie Ihr Haar vor dem Styling gründlich durch, um Verfilzungen zu vermeiden und es geschmeidig zu halten.

2. Eine 1-2 cm breite Haarsträhne abtrennen. Das Haar in die Klemmen des Lockenwicklers nehmen und es in Richtung Kopfhaut wickeln.

Hinweis: darauf achten, dass das Keramikrohr (A) nicht mit Ihrer Haut in Berührung kommt, da es sehr heiß ist.

3. Den Lockenwickler 5-10 Sekunden lang in dieser Position halten und ihn dann vorsichtig abwickeln. Dadurch entstehen sanfte Wellen. Für stärkere Locken etwa 10-20 Sekunden lang halten.

Hinweis: Feines Haar benötigt weniger Zeit als dickes Haar, um den gewünschten Effekt zu erzielen.

4. Für zusätzlichen Glanz und Volumen einige Haarsträhnen anheben und das Haar sanft von der Kopfhaut zu den Spitzen bürsten.

WARTUNG UND REINIGUNG

Ziehen Sie den Netzstecker, wenn Sie das Gerät für längere Zeit nicht benutzen wollen, damit es keinen Schaden nimmt. Lassen Sie das Gerät vor der Lagerung abkühlen. Ziehen Sie den Netzstecker, bevor Sie das Gerät reinigen. Dieses Gerät darf nur mit einem feuchten Tuch gereinigt werden. Verwenden Sie dazu niemals chemische Produkte.

PRODUKTENTSORGUNG



Dieses Produkt entspricht der Richtlinie 2012/19/EU des Europäischen Parlaments und des Rates über Elektro- und Elektronik-Altgeräte (WEEE), die den rechtlichen Rahmen für die Entsorgung und Wiederverwendung von Elektro- und Elektronik-Altgeräten in der Europäischen Union festlegt. Das Produkt nicht mit Hausmüll entsorgen. Bringen Sie dieses Produkt zur nächstgelegenen Sammelstelle für gebrauchte Elektrogeräte.

Wir wünschen Ihnen viel Freude mit diesem Gerät.

DĚKUJEME VÁM, ŽE JSTE SI ZAKOUPILI VÝROBEK ZNAČKY ZELMER. PŘEJEME VÁM MNOHO SPOKOJENOSTI S VAŠÍM NOVÝM VÝROBKEM.

VAROVÁNÍ

PŘED POUŽITÍM TOHOTO VÝROBKU SI POZORNĚ PŘEČTĚTE POKYNY K POUŽITÍ A ULOŽTE JE NA BEZPEČNÉ MÍSTO PRO BUDOUCÍ POUŽITÍ.

POPIS

- A. Keramický váleček
- B. Pouzdro
- C. Tlačítko ON/OFF a změna teploty
- D. Digitální displej
- E. Modré LED světlo
- F. Nenahřívající se koncovka
- G. Napájecí kabel

BEZPEČNOSTNÍ POKYNY

Tento spotřebič mohou používat děti ve věku 8 let a starší a osoby se sníženými fyzickými, smyslovými nebo mentálními schopnostmi, nebo osoby s nedostatečnými zkušenostmi a znalostmi, pokud mají nad sebou dohled nebo po poučení o bezpečném používání spotřebiče a pokud si jsou vědomy příslušných rizik. Děti si se spotřebičem nesmí hrát. Čištění a údržbu prováděnou uživatelem nesmějí provádět děti bez dozoru. Je-li poškozen napájecí kabel, musí být vyměněn výrobcem, zákaznickým servisem výrobce nebo jinou kvalifikovanou osobou, aby se předešlo nebezpečí. Pro dodatečné zajištění doporučujeme instalovat do elektrického

obvodu, který napájí koupelnu, jistič zbytkového proudu (RCD) s jmenovitým provozním napětím nepřevyšujícím 30 mA. Konzultujte to s elektrikářem. **VAROVÁNÍ:** Nepoužívejte tento spotřebič v blízkosti van, sprch, umyvadel nebo nádrží obsahujících vodu. Když je spotřebič používán v koupelně, odpojte jej po použití, protože blízkost vody představuje nebezpečí, i když je spotřebič vypnutý.

Nebezpečí popálení. Uchovávejte spotřebič mimo dosah malých dětí, zejména během používání a chladnutí.

Když je spotřebič připojen k napájení, nikdy ho nenechávejte bez dozoru.

Vždy umístěte spotřebič, s podstavcem (pokud je k dispozici), na tepelně odolný, stabilní a rovný povrch.



Tento symbol znamená, že zařízení nelze používat v blízkosti van, sprch, umyvadel nebo jiných nádrží obsahujících vodu.

Spotřebič je určen pro použití v nadmořské výšce do 2000 m n. m.

DŮLEŽITÁ VAROVÁNÍ

Tento spotřebič je určen pro domácí použití a za žádných okolností by neměl být nikdy používán pro

komerční nebo průmyslové použití. Před připojením výrobku k síťové zásuvce se ujistěte, že napětí uvedené na štítku výrobku odpovídá napětí ve vaší zásuvce. Během používání nesmí být napájecí kabel zamotaný nebo ovinutý kolem výrobku. Netahejte za napájecí kabel, abyste odpojili zástrčku ze zásuvky. Při čištění postupujte podle části Údržba a čištění tohoto návodu. Nepoužívejte žehličku na mokré vlasy. V případě poruchy nebo poškození okamžitě odpojte spotřebič ze sítě a kontaktujte autorizovaný technický servis. Abyste předešli jakémukoli nebezpečí, přístroj neotevírejte. Opravy nebo jiné procedury smí na zařízení provádět pouze kvalifikovaný technický personál oficiálního servisu technické podpory výrobce. Nesprávné používání nebo nesprávné zacházení s výrobkem bude mít za následek neplatnost záruky. Opravy tohoto výrobku může provádět pouze autorizované servisní středisko. Spotřebič nezapojujte ani neodpojujte, pokud máte mokré ruce nebo nohy. Nepoužívejte výrobek na zvířatech. Při používání držte spotřebič vždy za tělo krytu (B).

B&B TRENDS S.L se zříká veškeré odpovědnosti za škody, které mohou vzniknout lidem, zvířatům nebo předmětům v důsledku nedodržení těchto varování.

POKYNY K POUŽITÍ

1. Zapojte kulmu do zdroje napájení a zapněte ji.
2. Stiskněte tlačítko napájení a nastavení teploty (C) na 2-3 sekundy.
3. LED displej (D) zobrazí výchozí teplotu (180°C).
4. Zvolte vhodnou teplotu pro své vlasy v rozmezí 150 až 210°C (150, 165, 180, 195, 210°C) opakovaným stisknutím tlačítka napájení a nastavení teploty (C).
5. Teplota se zvýší/sníží o 15 stupňů a bude postupně blikat, dokud není dosaženo zvolené možnosti.
6. Používejte nižší teploty pro tenké, odbarvené nebo poškozené vlasy, střední teploty pro normální, vlnité vlasy a vyšší teploty pro husté, hrubé vlasy.
7. Vypněte kulmu stisknutím tlačítka napájení a nastavení teploty (C) po dobu asi 2-3 sekund.

Příprava vlasů:

Umyjte a vysušte si vlasy. Použijte přípravek na ochranu před teplem, abyste je ochránili před vysokou teplotou.

JAK STYLIZOVAT

1. Ujistěte se, že máte vlasy dostatečně suché a dobře učesané. Před stylizací je důkladně pročešte, aby se nezacuchaly a zůstaly hladké.
2. Oddělte pramen vlasů o šířce 1-2 cm. Zachyťte vlasy do čelisti kulmy a natočte je směrem k pokožce hlavy.

Poznámka: Nedovoľte, aby se keramická trubice (A) dostala do kontaktu s pokožkou, protože je velmi horká.

3. Kulmu držte v této poloze po dobu 5-10 sekund, poté ji jemně odviňte. Vvytvořte tím jemné kadeře. Pro výraznější kadeře podržte přibližně 10-20 sekund.

Poznámka: Jemné vlasy vyžadují k dosažení požadovaného efektu méně času než vlasy husté.

4. Pro extra lesk a objem nadzvedněte pár pramenů vlasů a jemně je pročesejte od pokožky hlavy ke konečkům.

ÚDRŽBA A ČIŠTĚNÍ

Abyste prodloužili životnost spotřebiče, odpojte ho od sítě, když ho nebudete delší dobu používat. Před uskladněním spotřebiče nechte ho vychladnout. Před čištěním spotřebiče se ujistěte, že spotřebič je odpojen od sítě. Tento spotřebič lze čistit pouze vlhkým hadříkem a k čištění se nesmí používat chemické čisticí prostředky.

LIKVIDACE VÝROBKU



Tento výrobek je v souladu se směrnicí Směrnice Evropského parlamentu a Rady 2012/19/EU o odpadních elektrických a elektronických zařízeních (OEEZ), která stanoví právní rámec Evropské unie v rozsahu likvidace a opětovného využití použitých elektrických a elektronických zařízení. Nevyhazujte tento výrobek do domovního odpadu. Odevzdejte jej v nejbližší sběrně nebo výkupně odpadních elektrických a elektronických zařízeních.

Doufáme, že budete s tímto výrobkem plně spokojeni.

ĎAKUJEME, ŽE STE SI VYBRALI ZELMER. NECH VÁM TENTO VÝROBOK SLUŽI K VAŠEJ SPOKOJNOSTI A RADOSTI.

UPOZORNENIE

PŘED POUŽITÍM TOHOTO VÝROBKU SI POZORNĚ PŘEČTĚTE POKYNY K POUŽITÍ A ULOŽTE JE NA BEZPEČNÉ MÍSTO PRO BUDOUCÍ POUŽITÍ.

OPIS

- A. Keramický valček
- B. Puzdro
- C. Tlačidlo ON/OFF a zmena teploty
- D. Digitálny displej
- E. Modré LED svetlo
- F. Nenahrievajúca sa koncovka
- G. Napájací kábel

BEZPEČNOSTNÉ POKYNY

Tento spotrebič môžu používať deti od 8 rokov a osoby so zníženými fyzickými, zmyslovými alebo psychickými spôsobilosťami alebo nedostatkom skúseností, ak tak robia pod dohľadom alebo boli poučené o bezpečnom používaní spotrebiča a chápu súvisiace riziká. Deti sa s týmto spotrebičom nesmú hrať. Čistenie a používateľskú údržbu nesmú vykonávať deti bez dohľadu. Ak je poškodený napájací kábel, musí byť vymenený výrobcom, zákazníckym servisom výrobcu alebo inou kvalifikovanou osobou, aby sa predišlo nebezpečenstvu. Pre dodatočné zabezpečenie odporúčame inštalovať do elektrického obvodu, ktorý napája kúpeľňu, istič zvyškového prúdu (RCD) s menovitým

prevádzkovým napätím neprevyšujúcim 30 mA. Konzultujte to s elektrikárom.

UPOZORNENIE: Nepoužívajte tento spotrebič v blízkosti vaní, sprích, umývadiel alebo nádrží obsahujúcich vodu. Keď sa spotrebič používa v kúpeľni, po použití ho odpojte, pretože blízkosť vody predstavuje nebezpečenstvo, aj keď je spotrebič vypnutý.

Nebezpečenstvo popálenia. Uchovávajte spotrebič mimo dosahu malých detí, najmä počas používania a chladenia.

Keď je spotrebič pripojený k napájaniu, nikdy ho nenechávajte bez dozoru.

Vždy umiestnite spotrebič, s podstavcom (ak je k dispozícii), na tepelne odolný, stabilný a rovný povrch.



Tento symbol znamená, že zariadenie nie je možné používať v blízkosti vaní, sprích, umývadiel alebo iných nádrží obsahujúcich vodu.

Spotrebič je určený na používanie v maximálnej výške do 2000 m.n.m.

DÔLEŽITÉ VAROVANIA

Tento spotrebič je navrhnutý na domáce použitie a nikdy sa za žiadnych okolností nesmie používať na komerčné alebo priemyselné použitie. Pred zapojením výrobku skontrolujte, či sa napätie napájania zhoduje s napätím uvedeným na etikete výrobku. Kábel napájania zo siete nesmie byť počas používania zamotaný alebo obmotaný okolo výrobku. Pri odpájaní neťahajte za napájací kábel. Pri čistení postupujte podľa oddielu tejto príručky o údržbe a čistení. Nepoužívajte žehličku na mokré vlasy. Okamžite výrobok odpojte zo siete napájania v prípade poruchy alebo poškodenia a obráťte sa na oprávnenú službu technickej podpory. Spotrebič neotvárajte, aby sa predišlo riziku ebezpečnosti. Na spotrebiči môže vykonávať opravy alebo postupy len kvalifikovaný technický personál oficiálnej služby technickej podpory značky. Akékoľvek nesprávne použitie alebo nevhodná manipulácia s výrobkom zrušia záruku. Len oprávnené stredisko služby technickej podpory môže vykonávať opravy tohto výrobku. Nezapájajte ani neodpájajte spotrebič, ak máte mokré ruky alebo nohy. Výrobok nepoužívajte na zvieratá. Pri používaní spotrebiča ho vždy držte za telo krytu (B).

B&B TRENDS S.L sa zrieka všetkej zodpovednosti za poškodenia, ktoré vzniknú u osôb, zvierat alebo predmetov z dôvodu nedodržania týchto varovaní.

POKYNY NA POUŽITIE

1. Zapojte kulmu do zdroja napájania a zapnite ju.
2. Stlačte tlačidlo napájania a nastavenie teploty (C) na 2-3 sekundy.
3. LED displej (D) zobrazí východiskovú teplotu (180°C).
4. Zvoľte vhodnú teplotu pre svoje vlasy v rozmedzí 150 až 210°C (150, 165, 180, 195, 210°C) opakovaným stlačením tlačidla napájania a nastavenia teploty (C).
5. Teplota sa zvýši/zníži o 15 stupňov a bude postupne blikať, kým nie je dosiahnutá zvolená možnosť.
6. Používajte nižšie teploty pre tenké, odfarbené alebo poškodené vlasy, stredné teploty pre normálne, vlnité vlasy a vyššie teploty pre husté, hrubé vlasy.
7. Vypnite kulmu stlačením tlačidla napájania a nastavenia teploty (C) po dobu asi 2-3 sekúnd.

Príprava vlasov:

Umyte a vysušte si vlasy. Na ochranu pred vysokou teplotou použite prípravok na ochranu pred teplom.

AKO ŠTYLIZOVAŤ

1. Uistite sa, že máte vlasy dostatočne suché a dobre učesané. Pred štylizáciou ich dôkladne prečešte, aby sa nezastrapatili a zostali hladké.
2. Oddel'te prameň vlasov so šírkou 1-2 cm. Zachyťte vlasy do čefuste kulmy a natočte ich smerom k pokožke hlavy.

Poznámka: Nedovoľte, aby sa keramická trubica (A) dostala do kontaktu s pokožkou, pretože je veľmi horúca.

3. Kulmu držte v tejto polohe po dobu 5-10 sekúnd, potom ju jemne odviňte. Vytvoríte tým jemné kadere. Pre výraznejšie kadere podržte približne 10-20 sekúnd.

Poznámka: Jemné vlasy vyžadujú na dosiahnutie požadovaného efektu menej času ako vlasy husté.

4. Pre extra lesk a objem nadvihnite pár prameňov vlasov a jemne ich prečešte od pokožky hlavy ku končekom.

ÚDRŽBA A ČISTENIE

Aby ste predĺžili životnosť spotrebiča, odpojte ho od siete zakaždým, keď ho nebudete dlhšiu dobu používať. Pred uskladnením spotrebiča nechajte ho vychladnúť. Pred čistením spotrebiča sa uistite, že spotrebič je odpojený od siete. Tento spotrebič možno čistiť iba vlhkou handričkou, na čistenie sa nesmie používať chemické čistiace prostriedky.

LIKVIDÁCIA VÝROBKU



Výrobok spĺňa požiadavky základnej smernice Európskeho parlamentu a Rady 2012/19/EU o odpade z elektrických a elektronických zariadení (OEEZ), ktorá určuje právny rámec platný v Európskej únii v oblasti zneškodňovania a opätovného použitia/recyklácie vyradených elektronických a elektrických zariadení. Výrobok nevyhadzujte do komunálneho odpadu. Odovzdajte ho v najbližšom zbernom mieste pre vyradene elektronické a elektrické prístroje.

Dúfame, že budete s týmto výrobkom plne spokojní.

KÖSZÖNJÜK, HOGY ZELMER MÁRKÁT VÁLASZTotta. REMÉLJÜK ELÉGEDETT LESZ A TERMÉKÜNKKEL.

FIGYELMEZTETÉS

A KÉSZÜLÉK HASZNÁLATA ELŐTT FIGYELMESEN OLVASSA EL A HASZNÁLATI ÚTMUTATÓT. TARTSA BIZTONSÁGOS HELYEN, AHOL MEGTALÁLJA, HAA JÖVŐBEN SZÜKSÉGE LENNE RÁ.

LEÍRÁS

- A. Kerámia henger
- B. Burkolat
- C. BE/KI kapcsoló és hőmérséklet-szabályozó gomb
- D. Digitális kijelző
- E. Kék LED fény
- F. Nem felmelegedő végződés
- G. Hálózati kábel

BIZTONSÁGI ÚTMUTATÓ

A berendezést 8 éves és azon felüli gyermekek és korlátozott fizikai, érzékelési vagy mentális képességgel rendelkező, valamint tapasztalattal nem rendelkező személyek is használhatják, amennyiben a használat megfelelő felügyelet mellett vagy a berendezés biztonságos használatára vonatkozó utasítások betartásával történik, és megértik annak veszélyeit. Gyermekek nem játszhatnak a berendezéssel! A tisztítás és karbantartást gyermekek felügyelet nélkül nem végezhetnek. Amennyiben megsérült a készülék tápkábele, azt kizárólag a gyártó, az értékesítés utáni ügyfélszolgálat vagy szakképzett személy végezheti a veszélyek elkerülése

érdekében. További védelmi intézkedés gyanánt azt javasoljuk, hogy szereljen fel 30mA-t meg nem haladó erősségű árammal működő áramvédő-kapcsolót (ÁVK) a fürdőszobát ellátó áramkörbe. Kérje ki szakember tanácsát is!. Ha a készüléket a fürdőszobában használja, használat után húzza ki a konnektorból, mivel a víz közelsége veszélyt jelent, még akkor is, ha a készülék ki van kapcsolva.

Égési sérülés veszélye. Tartsa a készüléket kisgyermekektől távol, különösen használat közben és amíg kihűl.

Ha a készülék csatlakoztatva van az áramforráshoz, soha ne hagyja felügyelet nélkül.

Mindig helyezze a készüléket (az esetleges állvánnyal együtt) hőálló, stabil és sík felületre.

FIGYELMEZTETÉS: Ne használja a készüléket fürdőkád, zuhanyfülke, mosogató vagy bármilyen vizet tartalmazó tartály közelében.



Ez a szimbólum azt jelenti, hogy a készüléket nem szabad fürdőkád, zuhanyfülke, mosdókagylók és más víztartályok közelében tárolni.

A készülék maximum 2000 méteres tengerszintfeletti magasságig használható.

FONTOS FIGYELMEZTETÉSEK

Ezt a berendezést otthoni használatra tervezték, kereskedelmi vagy ipari használata minden körülmények között tilos! Mielőtt csatlakoztatná a hálózathoz a terméket, ellenőrizze, hogy a hálózati feszültség megegyezik a terméken feltüntetett értékkel. A hálózati csatlakozókábelt nem szabad használat közben összegubancolni vagy a termék köré csavarni. Ne rántsa ki a csatlakozókábelt, amikor le szeretné választani a hálózatról! A tisztítást a használati utasítás Védelem és tisztítás része szerint végezze. A hajvasalót ne használja vizes hajon. Azonnal húzza ki a termék tápkábelét az aljzatból, ha bármilyen üzemzavar vagy károsodás történik, és lépjen kapcsolatba a felhatalmazott szervizzel! A balesetek megelőzése érdekében ne nyissa fel az eszközt! Kizárólag a márka hivatalos műszaki szervizszolgálatának képzett műszaki szakemberei végezhetnek javítást vagy más eljárást a készüléken. A termék helytelen használata vagy nem megfelelő kezelése érvényteleníti a termék garanciáját. Csak egy arra felhatalmazott műszaki szervizszolgálati központ végezhet javítást a készüléken. Ne csatlakoztassa vagy húzza ki a készüléket az áramforrásból, ha nedves a keze vagy a lába. Ne használja állatokon. A készülék használata során mindig a burkolat (B) részénél fogva tartsa.

B&B TRENDS S.L elhárít mindennemű felelősséget az olyan (emberekben, állatokban vagy tárgyokban bekövetkező) károkért, amelyek ezen figyelmeztetések figyelmen kívül hagyásából adódnak.

HASZNÁLATI UTASÍTÁS

1. A hajsütő bekapcsolásához csatlakoztassa a készüléket az áramforrásba.
2. Nyomja meg a C BE/KI kapcsoló és hőmérséklet-szabályozó gombot (C), és tartsa lenyomva 2-3 másodpercig.
3. A LED kijelző a gyári kezdő hőmérsékletet mutatja (180°C)
4. Válassza ki a megfelelő hőmérsékletet haja számára 150 és 210 °C között.
5. A hőmérséklet 15 fokonként emelkedik/csökken és fokonként villog, amíg a kiválasztott hőmérsékletet el nem éri.
6. Finom, szőkített vagy sérült haj esetén használjon alacsonyabb hőmérsékletet, normál, hullámos haj esetén közepes hőmérsékletet, vastag és durva haj esetén pedig magasabb hőmérsékletet.
7. Kapcsolja ki a hajsütőt a C BE/KI kapcsoló és hőmérséklet-szabályozó gomb (C) megnyomásával és kb. 2-3 másodpercig tartsa nyomva.

Haj előkészítése:

Mossa meg majd szárítsa meg haját. Használjon hővédő terméket, hogy megvédje haját a magas hőmérséklettől.

HAJFORMÁZÁS MENETE

1. Győződjön meg róla, hogy a haj kellően száraz és jól kifésült. Fésülje át alaposan a

haját a formázás előtt, hogy elkerülje a gubancolódást és sima hatást érjen el.

2. Válasszon le egy 1-2 cm széles tincset. Fogja a tincset a hajsütővas csipeszébe és tekerje a fejbőr felé.

Megjegyzés: ne hagyja, hogy a kerámia henger (A) érintkezzen a bőrével, mivel az nagyon forró.

3. Tartsa a hajsütőt ebben a helyzetben 5-10 másodpercig, majd óvatosan tekerje ki. Ezáltal gyengéd hullámok jönnek létre. A határozottabb loknikért tartsa 10-20 másodpercig a hajsütőt.

4. Az extra fény és volumen érdekében emeljen ki néhány tincset, és óvatosan fésülje át a haját a fejbőrtől a hajvégekig.

Megjegyzés: A vékony haj kevesebb időt igényel a kívánt hatás eléréséhez, mint a vastag haj.

KARBANTARTÁS ÉS TISZTÍTÁS

Húzza ki a készüléket a csatlakozóaljzatból, amikor huzamosabb ideig nem használja, ezzel meghosszabbíthatja annak élettartamát. Tárolás előtt hagyja, hogy a készülék kihűljön. Győződjön meg arról, hogy kihúzta a készüléket a konnektorból tisztítás előtt. A készüléket nedves ruhával tisztítsa és soha ne használjon vegyszereket.

A TERMÉK ÁRTALMATLANÍTÁSA



Ez a termék megfelel az elektromos és elektronikus berendezések hulladekairól szóló 2012/19 / EU európai parlamenti és tanácsi irányelveknek (WEEE), amely meghatározza az Európai Unióban az elektromos és elektronikus berendezések hulladekainak ártalmatlanítására és újrahasznosítására vonatkozó jogi keretet. Ne dobja a terméket a szemétkosárba. A már nem használt elektronikus és elektromos készülékeket vigye a legközelebbi gyűjtőhelyre.

Bízunk benne, hogy elégedett lesz a termékünkkel!

DORIM SĂ VĂ MULȚUMIM PENTRU CĂ AȚI ALES ZELMER. SPERĂM CA ACEST PRODUS SĂ FUNCȚIONEZE CONFORM DORINȚELOR DUMNEAVOASTRĂ.

AVERTIZARE

CITIȚI CU ATENȚIE INSTRUCȚIUNILE DE UTILIZARE ÎNAINTE DE A UTILIZA PRODUSUL. DEPOZITAȚI-LE LA LOC SIGUR PENTRU CONSULTARE VIITOARE.

DESCRIERE

- A. Rolă din ceramică
- B. Corpul dispozitivului
- C. Buton ON/OFF și schimbarea temperaturii
- D. Afișaj digital
- E. Lumină LED albastră
- F. Vârf care nu se încălzește
- G. Cablu de alimentare

INSTRUCȚIUNI DE SIGURANȚĂ

Acest aparat poate fi utilizat de către copii în vârstă de peste 8 ani și de către persoane cu capacități fizice, senzoriale sau mentale reduse sau lipsite de experiență și cunoștințe dacă li s-a oferit supraveghere sau instruire privind utilizarea dispozitivului într-un mod sigur și dacă înțeleg pericolele implicate. Nu lăsați copiii să se joace cu aparatul. Curățarea și întreținerea nu trebuie efectuată de către copii nesupravegheați. În caz de deteriorare, cablul trebuie înlocuit de către producător, de către unitatea sa de service sau de către persoane calificate, pentru a evita orice pericol. Pentru protecție suplimentară, se

recomandă să instalați pe circuitul electric care alimentează baia un dispozitiv de curent rezidual (DCR) cu o intensitate nominală a curentului nu mai mare de 30 mA. Solicitați sfatul electricianului dvs. Când aparatul este utilizat într-o baie, deconectați-l după utilizare, deoarece apropierea apei reprezintă un pericol, chiar și atunci când aparatul este oprit.

Pericol de arsuri. Țineți aparatul departe de copii mici, în special în timpul utilizării și răcirii.

Când aparatul este conectat la sursa de alimentare, nu-l lăsați niciodată nesupravegheat.

Plasați întotdeauna aparatul, cu suportul (dacă există), pe o suprafață rezistentă la căldură, stabilă și plată.

AVERTIZARE: Nu utilizați acest aparat în apropierea căzilor de baie, dușurilor, chiuvetelor sau a altor rezervoare care conțin apă.



Acest simbol înseamnă că aparatul nu trebuie utilizat în apropierea căzilor de baie, dușurilor, chiuvetelor sau altor recipiente de apă.

Dispozitivul este destinat utilizării la o altitudine de până la 2000 m deasupra nivelului mării.

AVERTIZĂRI IMPORTANTE

Acest dispozitiv este destinat uzului casnic și nu trebuie utilizat niciodată în scop comercial sau

industrial. Înainte de a conecta produsul la priza de alimentare, verificați dacă tensiunea de rețea este aceeași cu cea indicată pe eticheta produsului. În timpul utilizării, cablul electric nu trebuie să fie încurcat sau înfășurat în jurul produsului. Nu trageți de cablul de conectare pentru a-l deconecta. Pentru curățare urmați indicațiile din secțiunea de curățare și întreținere a acestui manual. Nu folosiți dispozitivul de îndreptare pe parul ud. Scoateți imediat produsul din priză în caz de defecțiune sau deteriorare și contactați un service autorizat de asistență tehnică. Nu deschideți dispozitivul, pentru a preveni orice risc de pericol. Numai personalul tehnic calificat de la service-ul autorizat de asistență tehnică al mărcii poate efectua reparații sau proceduri la dispozitiv. Orice utilizare incorectă sau manevrare necorespunzătoare a produsului anulează garanția. Repararea acestui produs poate fi efectuată numai de către un centru de asistență tehnică autorizat. Nu conectați și nu deconectați dispozitivul când aveți mâinile sau picioarele umede. Nu utilizați produsul pe animale. Când utilizați dispozitivul, țineți-l întotdeauna de corpul dispozitivului (B).

B&B TRENDS S.L. nu își asumă răspunderea pentru vătămări sau deteriorări care pot fi produse oamenilor, animalelor sau obiectelor, ca urmare a nerespectării acestor avertismente.

INSTRUCȚIUNI DE UTILIZARE

1. Conectați ondulatorul la sursa de alimentare pentru a-l porni.
2. Apăsați butonul de alimentare și reglaj temperatură (C) timp de 2-3 secunde.
3. Afișajul LED (D) va afișa temperatura implicită (180°C).
4. Selectați temperatura potrivită pentru părul dvs. În intervalul dintre 150 și 210°C (150, 165, 180, 195, 210°C) apăsând butonul de alimentare și reglaj temperatură (C).
5. Temperatura va crește/scădea cu 15 grade și va clipi treptat până când se ajunge la opțiunea selectată.
6. Utilizați temperaturi mai scăzute pentru părul subțire, decolorat sau deteriorat, temperaturi medii pentru părul normal, ondulat și temperaturi mai ridicate pentru părul gros și aspru.
7. Opriti ondulatorul apăsând butonul de alimentare și reglaj temperatură (C) timp de aproximativ 2-3 secunde.

Pregătirea parului:

Spălați și uscați părul. Folosiți un protector termic pentru a-l proteja de temperaturile ridicate.

MOD DE STILIZARE

1. Asigurați-vă că părul este suficient de uscat și bine pieptănat. Înainte de a-l coafa, pieptănați-l bine pentru a evita încalcirea și pentru a-l menține neted.
2. Separați o secțiune de păr de 1-2 cm lățime. Prindeți părul în gura ondulatorului și înfășurați-l spre scalp. Notă: Nu lăsați rola ceramica (A) să intre în contact cu pielea deoarece este foarte fierbinte.
3. Țineți ondulatorul în această poziție timp de 5-10 secunde, apoi desfaceți ușor. Acest lucru va crea valuri delicate. Pentru bucle mai definite, țineți aproximativ 10-20 de secunde. Notă: Părul subțire necesită mai puțin timp decât părul gros, pentru a obține efectul dorit.
4. Pentru un plus de strălucire și volum, ridicați câteva suvite și periați ușor părul de la scalp până la vârfuri.

ÎNTREȚINERE ȘI CURĂȚARE

Scoateți produsul din priză atunci când intenționați să nu îl folosiți un timp mai îndelungat, pentru a-i prelungi perioada de utilizare. Lăsați produsul să se răcească înainte de a-l depozita. Verificați ca dispozitivul să fie scos din priză înainte de a-l curăța. Acest dispozitiv poate fi curățat numai cu o lavetă umedă, iar substanțele chimice nu trebuie folosite niciodată în acest scop.

ELIMINAREA PRODUSULUI



Acest produs este conform cu Directiva Parlamentului European și a Consiliului 2012/19 / UE privind deșeurile care provin de la echipamentele electrice și electronice (DEEE), care stabilește cadrul legal obligatoriu în Uniunea Europeană pentru eliminarea și refolosirea dispozitivelor electronice și electrice folosite. Nu aruncați acest produs la gunoi. Duceți-l la cel mai apropiat punct de colectare al dispozitivelor electronice și electrice.

Sperăm să fiți satisfăcuți de acest produs.

МЫ РАДЫ, ЧТО ВЫ ВЫБРАЛИ ZELMER. НАДЕЕМСЯ, НАША ПРОДУКЦИЯ ОПРАВДАЕТ ВСЕ ВАШИ ОЖИДАНИЯ!

ПРЕДУПРЕЖДЕНИЕ

ПЕРЕД ЭКСПЛУАТАЦИЕЙ ВНИМАТЕЛЬНО ПРОЧИТЕ ИНСТРУКЦИИ ПО ИСПОЛЬЗОВАНИЮ. СОХРАНИТЕ ИХ В БЕЗОПАСНОМ МЕСТЕ ДЛЯ ДАЛЬНЕЙШЕГО ИСПОЛЬЗОВАНИЯ.

ОПИСАНИЕ

- A. Керамический ролик
- B. Корпус
- C. Кнопка включения/выключения и изменения температуры
- D. Цифровой дисплей
- E. Синий LED свет
- F. Насадка, которая не нагревается
- G. Шнур питания

ПРАВИЛА ТЕХНИКИ БЕЗОПАСНОСТИ

Данным устройством могут пользоваться дети в возрасте от 8 лет и выше, а также люди с ограниченными физическими, сенсорными или умственными способностями или без соответствующих опыта и знаний, если они находятся под присмотром или получили инструкции по безопасному пользованию устройством и осознают опасности, которые могут возникнуть в случае неправильного обращения с ним. Не позволяйте детям играть с устройством. Очистка и обслуживание не должны выполняться детьми без надзора. Во избежание любых

рисков в случае повреждения кабеля питания его необходимо заменить, обратившись к производителю, в службу послепродажного обслуживания или к квалифицированному техническому специалисту. Для дополнительной защиты в электрической цепи, используемой в ванной комнате, рекомендуется установить устройство защитного отключения (УЗО) с номинальным рабочим током не более 30 мА. Обратитесь за рекомендациями к исполнителю электромонтажных работ. Когда устройство используется в ванной комнате, отключайте его от сети после использования, так как близость воды представляет опасность, даже если устройство выключено.

Опасность ожогов. Держите устройство вне досягаемости маленьких детей, особенно во время использования и остывания.

Никогда не оставляйте устройство без присмотра, когда оно подключено к электросети.

Всегда размещайте устройство, с подставкой (если имеется), на

жаропрочной, стабильной и ровной поверхности.

ПРЕДУПРЕЖДЕНИЕ: Не используйте это устройство в непосредственной близости от ванн, душевых, моечных раковин или других емкостей, наполненных водой.



Этот символ означает, что это устройство нельзя использовать в непосредственной близости от ванн, душевых, моечных раковин или других емкостей, наполненных.

Данное устройство предназначено для использования на максимальной высоте до 2000 м над уровнем моря

ВАЖНЫЕ ЗАМЕЧАНИЯ

Это устройство предназначено для домашнего использования и ни при каких обстоятельствах не должно применяться в коммерческих или производственных целях. Перед тем как подключить устройство к сети, убедитесь, что напряжение в вашей сети соответствует напряжению, указанному на бирке устройства. Следите за тем, чтобы во время работы устройства кабель питания не был спутан или намотан на устройство. При отключении шнура питания от сети всегда держитесь за вилку, а не за шнур. При выполнении чистки следуйте инструкциям в разделе «Консервация и чистка» настоящего руководства. Не используйте устройство на мокрых волосах. В случае какой-либо поломки или повреждения немедленно отключите устройство от сети и обратитесь в уполномоченную службу технической поддержки. Не открывайте устройство во избежание опасных ситуаций. Только квалифицированный технический персонал официальной службы технической поддержки производителя имеет право выполнять ремонт и обслуживание устройства. Любое неправильное использование или ненадлежащее обращение с устройством влечет за собой аннулирование гарантийных обязательств. Только уполномоченная служба технической поддержки производителя имеет право выполнять ремонт и обслуживание устройства. Не используйте, не подключайте и не отключайте устройство от сети мокрыми руками или ногами. Не используйте устройство на животных. Во время использования выпрямителя всегда держите его возле тела (B).

Компания **B&B TRENDS S.L** снимает с себя всяческую ответственность за ущерб, который может быть нанесен людям, животным или имуществу из-за игнорирования настоящих предостережений.

ИНСТРУКЦИИ ПО ИСПОЛЬЗОВАНИЮ

1. Вставьте выпрямитель в розетку, чтобы включить его. На экране появится 1. Подключите плойку к электросети, чтобы включить ее.
2. Нажмите кнопку питания и регулировки температуры (C) и удерживайте 2-3 секунды.
3. На LED-дисплее (D) отобразится температура по умолчанию (180°C).
4. Выберите подходящую для ваших волос температуру в диапазоне от 150 до 210°C (150, 165, 180, 195, 210°C), нажимая кнопку регулировки питания и температуры (C).
5. Температура будет увеличиваться/уменьшаться на 15 градусов и постепенно мигать, пока не будет достигнуто выбранное значение.
6. Используйте более низкие температуры для тонких, обесцвеченных или поврежденных волос, средние температуры для нормальных, волнистых волос и более высокие температуры для толстых и грубых волос.
7. Выключите плойку, нажав кнопку питания и регулировки температуры (C) удерживая ее примерно 2-3 секунды.

Подготовка волос:

Вымойте и высушите волосы. Нанесите на них термозащитное средство для защиты от высоких температур.

КАК СДЕЛАТЬ УКЛАДКУ

- 1 Убедитесь, что волосы достаточно сухие и хорошо расчесаны. Перед укладкой тщательно расчешите их, чтобы избежать спутывания и сохранить гладкость.
2. Отделите прядь волос шириной 1-2 см. Захватите прядь волос в щипцы плойки и накрутите ее в направлении к коже головы.

Примечание: не допускайте контакта керамической трубки (A) с кожей, поскольку она очень горячая.

3. Подержите плойку в таком положении 5-10 секунд, а затем осторожно раскрутите. Это создаст нежные волны. Для более четких локонов подержите около 10-20 секунд.

Примечание: тонким волосам для достижения желаемого эффекта нужно меньше времени, чем толстым.

4. Для дополнительного блеска и объема приподнимите несколько прядей и осторожно расчешите волосы от кожи головы до кончиков.

ТЕХНИЧЕСКОЕ ОБСЛУЖИВАНИЕ И ЧИСТКА

Если вы не намерены использовать это устройство в течение длительного периода, то перед помещением на хранение отключите его от сети питания. Перед помещением на хранение

дайте устройству остыть после использования. Перед выполнением очистки

убедитесь, что устройство отключено от сети питания. Очистку устройства выполняйте только с помощью влажной ткани. Ни в коем случае не используйте при очистке химические средства.

УТИЛИЗАЦИЯ ИЗДЕЛИЯ



Это устройство соответствует Директиве Европарламента и Совета 2012/19/UE об отходах электрического и электронного оборудования (WEEE), в которой определяются правовые рамки, действующие в Евросоюзе относительно ликвидации и повторного использования бывших в употреблении электронных и электрических устройств. Не выбрасывайте это устройство в мусор.

Его необходимо отдать в ближайший пункт скупки использованных электронных и электрических устройств.

Надеемся, вы останетесь довольны, воспользовавшись этим продуктом.

БЛАГОДАРИМ ВИ, ЧЕ ИЗБРАХТЕ ZELMER. НАДЯВАМЕ СЕ ТОЗИ ПРОДУКТ ДА ВИ Е ПОЛЕЗЕН И УДОБЕН ЗА РАБОТА.

ПРЕДУПРЕЖДЕНИЕ

МОЛЯ, ПРОЧЕТЕТЕ ИНСТРУКЦИИТЕ ЗА УПОТРЕБА ПРЕДИ ДА ИЗПОЛЗВАТЕ ПРОДУКТА. СЪХРАНЯВАЙТЕ ГИ НА БЕЗОПАСНО МЯСТО ЗА БЪДЕЩА СПРАВКА.

ОПИСАНИЕ

- A. Керамична ролка
- B. Тяло
- C. Бутон за включване/изключване и промяна на температурата
- D. Цифров дисплей
- E. Синя LED светлина
- F. Дюзa, който не се нагръва
- G. Захранващ кабел

ИНСТРУКЦИИ ЗА БЕЗОПАСНОСТ

Този уред може да се използва от деца на и над 8 години и от лица с намалени физически, сензорни или умствени способности или с липса на опит и знания, ако им е осигурен надзор или инструкции относно използването на уреда по безопасен начин и ако разбират свързаните с това опасности. Не позволявайте на деца да си играят с уреда. Почистването и поддръжката не трябва да се извършват от деца без надзор. Ако кабелът се повреди, той трябва да се замени от производителя, отдела по следпродажбено обслужване или квалифицирани лица, за да се избегнат опасности. За допълнителна

защита се препоръчва да монтирате устройство за остатъчен ток (RCD) с номинален работен ток не повече от 30 mA в електрическата верига, снабдяваща банята. Помолете електротехник за съвет. Когато уредът се използва в баня, изключвайте го след употреба, тъй като близостта на водата представлява опасност, дори когато уредът е изключен.

Опасност от изгаряния. Дръжте уреда извън обсега на малки деца, особено по време на употреба и охлаждане.

Никога не оставяйте уреда без надзор, когато е свързан с електрическата мрежа.

Винаги поставяйте уреда, с подставката (ако има такава), на термоустойчива, стабилна и равна повърхност.

ПРЕДУПРЕЖДЕНИЕ: Не използвайте уреда близо до вани, душеве, мивки или други резервоари, съдържащи вода.



Този символ означава, че уредът не трябва да се използва близо до вани, душеве, мивки или

други контейнери за вода.

Това устройство е проектирано за употреба на максимална надморска височина до 2000 м над морското равнище.

ВАЖНИ ПРЕДУПРЕЖДЕНИЯ

Този уред е предназначен за домашна употреба и не трябва да се използва за търговска или

промишлена употреба при никакви обстоятелства. Преди да включите уреда, проверете дали мрежовото напрежение е същото като посоченото на етикета на уреда. Кабелът за свързване към мрежата не трябва да се заплита или увива около уреда по време на употреба. Не дърпайте захранващия кабел, за да го изключите. Процедурите според раздела за съхранение и почистване на това ръководство при почистване. Не използвайте уреда върху мокра коса. Изключете уреда незабавно от електрическата мрежа в случай на повреда и се свържете с упълномощена служба за техническа поддръжка. За да предотвратите риск от опасност, не отваряйте устройството. Само квалифициран технически персонал от официалната служба за техническа поддръжка за съответната търговска марка може да извършва ремонт или процедури по уреда. Всяка неправилна употреба или неправилно боравене с уреда ще направи гаранцията му невалидна. Само упълномощена служба за техническа поддръжка може да извършва ремонтни дейности по този продукт. Не използвайте, свързвайте или изключвайте устройството от електрическата мрежа с мокри ръце или крака. Не използвайте продукта върху животни. Винаги дръжте изправителя близо до тялото си, когато я използвате (B).

B&B TRENDS S.L не носи отговорност за щети, които може да възникнат за хора, животни или предмети при неспазването на тези предупреждения.

ИНСТРУКЦИИ ЗА УПОТРЕБА

1. Свържете машината към електрическата мрежа, за да я включите.
2. Натиснете бутона за захранване и контрол на температурата (C) и задръжте за 2-3 секунди.
3. LED дисплеят (D) ще покаже температурата по подразбиране (180°C).
4. Изберете подходящата температура за вашата коса в диапазона от 150 до 210°C (150, 165, 180, 195, 210°C), като натиснете бутона за регулиране на мощността и температурата (C).
5. Температурата ще се повиши/понижи на 15 градуса и ще мига постепенно, докато се достигне избраната стойност.
6. Използвайте по-ниски температури за фина, обезцветена или повредена коса, средни температури за нормална, вълниста коса и по-високи температури за гъста и груба коса.

7. Изключете машината, като натиснете бутона за захранване и контрол на температурата (C) и задръжте за около 2-3 секунди.

Подготовка на косата:

Измийте и подсушете косата си. Нанесете термозащитен препарат, за да го предпазите от високи температури.

КАК ДА ОФОРМИМ КОСАТА

1 Уверете се, че косата е достатъчно суха и добре сресана. Сресете я старателно преди оформяне, за да избегнете заплитане и да поддържате гладкост.

2. Отделете кичур коса с ширина 1-2 см. Хванете кичура коса в машината и го навийте по посока на скалпа.

Забележка: Не позволявайте на керамичната тръба (A) да влезе в контакт с кожата, тъй като тя е много гореща.

3. Задръжте машината в това положение за 5-10 секунди и след това внимателно я развийте. Това ще създаде нежни вълни. За по-дефинирани къдрици задръжте за около 10-20 секунди.

Забележка: Тънката коса отнема по-малко време за постигане на желанния ефект от гъстата коса.

4. За допълнителен блясък и обем повдигнете няколко кичура и внимателно сресете косата от скалпа до връхчетата.

ПОДДРЪЖКА И ПОЧИСТВАНЕ

Изключвайте уреда от контакта, когато не планирате да го използвате за дълъг период от време, за да удължите експлоатационния му срок. Оставете уреда да се охлади преди съхранение. Преди почистване се уверете, че уредът е изключен от контакта. Уредът може да се почиства само с влажна кърпа и никога не трябва да се използват химически продукти за неговото почистване.

ИЗХВЪРЛЯНЕ НА ПРОДУКТА



Този продукт съответства на Директива на Европейския Парламент и на Съвета 2012/19/ЕС по въпроса за изразходвани електрически и електронни уреди (WEEE), която определя правните рамки, действащи в Европейския Съюз в областта на отстраняване и повторно използване на изразходваните електронни и електрически уреди. Не изхвърляйте този продукт с битовите отпадъци. Предадете го в най-близкия пункт за изкупуване на изразходвани електронни и електрически уреди.

Надяваме се, че ще бъдете удовлетворени от този продукт.

МИ РАДІ, ЩО ВИ ВИБРАЛИ ZELMER! СПОДІВАЄМОСЯ, НАША ПРОДУКЦІЯ ВИПРАВДАЛА ВСІ ВАШІ ОЧІКУВАННЯ!

ПОПЕРЕДЖЕННЯ

ПЕРЕД ЕКСПЛУАТУВАННЯМ УВАЖНО ПРОЧИТАЙТЕ ІНСТРУКЦІЇ ЩОДО ВИКОРИСТАННЯ ТА ЗБЕРЕЖІТЬ ЇХ У БЕЗПЕЧНОМУ МІСЦІ ДЛЯ ПОДАЛЬШОГО ВИКОРИСТАННЯ.

ОПИС

- A. Керамічний ролик
- B. Корпус
- C. Кнопка увімкнення/вимкнення та зміни температури
- D. Цифровий дисплей
- E. Синє LED світло
- F. Насадка, що не нагрівається
- G. Шнур живлення

ПРАВИЛА ТЕХНІКИ БЕЗПЕКИ

Пристроєм можуть користуватися діти від 8 років та люди з обмеженими фізичними, сенсорними або розумовими здібностями або без відповідних досвіду та знань, якщо вони перебувають під наглядом або отримали інструкції щодо безпечного користування пристроєм та усвідомлюють небезпеки, які можуть виникнути в разі неправильного поводження з ним. Не дозволяйте дітям гратися з пристроєм. Очищення і обслуговування не повинні виконуватися дітьми без нагляду. Щоб уникнути будь-яких ризиків, у разі пошкодження кабелю живлення його треба замінити,

звернувшись до виробника, у службу післяпродажного обслуговування або до кваліфікованого технічного фахівця. Для додаткового захисту в електричному ланцюзі, що використовується у ванній кімнаті, рекомендовано встановити пристрій захисного від'єднання (ПЗВ) з номінальним робочим струмом не більше 30 мА. Зверніться щодо рекомендацій до виконавця електромонтажних робіт.

ПОПЕРЕДЖЕННЯ! Не використовуйте цей пристрій безпосередньо поряд із ваннами, душовими, мийними раковинами або іншими ємностями, наповненими водою. Коли прилад використовується у ванній кімнаті, відключайте його після використання, оскільки близькість води становить небезпеку, навіть коли прилад вимкнений.

Небезпека опіків. Тримайте прилад подалі від маленьких дітей, особливо під час використання та охолодження.

Ніколи не залишайте прилад без нагляду, коли він підключений до електричної мережі. Завжди розміщуйте прилад, разом із підставкою (якщо є), на термостійкій,

стабільній та рівній поверхні.



Цей символ означає, що вказаний пристрій не можна використовувати безпосередньо поруч із ваннами, душовими, мийними раковинами або іншими ємностями, наповненими водою. Цей прилад призначений для використання на максимальній висоті до 2000 м над рівнем моря.

ВАЖЛИВІ ЗАУВАЖЕННЯ

Цей пристрій призначений лише для домашнього використання й за жодних обставин не повинен застосовуватися комерційною або виробничою метою. Перш ніж під'єднати пристрій до мережі, перевірте, чи напруга у вашій мережі відповідає значенню, зазначеному на бирці пристрою. Стежте за тим, щоб під час роботи пристрою кабель живлення не був заплутаним або намотаним на пристрій. Під час відключення шнура живлення від мережі тягніть за штекер, а не за шнур. Під час чищення дотримуйтеся інструкцій, викладених у розділі «Консервація та чищення» цього посібника. Не використовуйте пристрій на мокрому волоссі. У разі будь-яких несправностей або пошкодження негайно від'єднайте пристрій від мережі та зверніться в уповноважену службу технічної підтримки. Не відкривайте пристрій, щоб запобігти виникненню небезпечних ситуацій. Тільки кваліфікований технічний персонал офіційної служби технічної підтримки виробника має право виконувати ремонт і технічне обслуговування пристрою. Будь-яке неправильне використання пристрою або неналежне поводження з ним тягне за собою анулювання гарантійних зобов'язань. Лише уповноважена служба технічної підтримки виробника має право виконувати ремонт та технічне обслуговування виробу. Не використовуйте, не підключайте і не відключайте пристрій від мережі мокрими руками або ногами. Не використовуйте виріб на тваринах. Під час використання випрямляча завжди тримайте його біля тіла (B).

Компанія **B&B TRENDS S.L** відмовляється від будь-якої відповідальності за шкоду, якої може бути заподіяно людям, тваринам або майну в разі ігнорування цих застережень.

ІНСТРУКЦІЇ ЩОДО ВИКОРИСТАННЯ

1. Підключіть плойку до електромережі, щоб увімкнути її.
2. Натисніть кнопку живлення і регулювання температури (C) і утримуйте 2-3 секунди.
3. На LED-дисплеї (D) відобразиться температура за замовчуванням (180°C).
4. Виберіть відповідну для вашого волосся температуру в діапазоні від 150 до 210°C

(150, 165, 180, 195, 210°C), натискаючи кнопку регулювання живлення і температури (C).

5. Температура збільшуватиметься/зменшуватиметься на 15 градусів і поступово климатиме, доки не буде досягнуто вибраного значення.

6. Використовуйте нижчі температури для тонкого, знебарвленого або пошкодженого волосся, середні температури для нормального, хвилястого волосся і вищі температури для товстого і грубого волосся.

7. Вимкніть плойку, натиснувши кнопку живлення і регулювання температури (C) утримуючи її приблизно 2-3 секунди.

Підготовка волосся:

Вимийте і висушіть волосся. Нанесіть на нього термозахисний засіб для захисту від високих температур.

ЯК ЗРОБИТИ УКЛАДКУ

1. Переконайтеся, що волосся достатньо сухе і добре розчесане. Перед укладанням ретельно розчешіть його, щоб уникнути сплутування та зберегти гладкість.

2. Відокремте пасмо волосся шириною 1-2 см. Захопіть пасмо волосся в щипці плойки і накрутіть його в напрямку до шкіри голови.

Примітка: не допускайте контакту керамічної трубки (A) зі шкірою, оскільки вона дуже гаряча.

3. Потримайте плойку в такому положенні 5-10 секунд, а потім обережно розкрутіть. Це створить ніжні хвилі. Для більш чітких локонів потримайте близько 10-20 секунд.

Примітка: тонкому волосю для досягнення бажаного ефекту потрібно менше часу, ніж товстому.

4. Для додаткового блиску та об'єму підніміть кілька пасом і обережно розчешіть волосся від шкіри голови до кінчиків.

ТЕХНІЧНЕ ОБСЛУГОВУВАННЯ Й ЧИЩЕННЯ

Якщо ви збираєтеся не використовувати цей пристрій протягом тривалого часу, перед розміщенням на зберігання треба від'єднати його від мережі живлення. Перед розміщенням

на зберігання дайте пристрою охолонути після використання. Перед очищенням переконайтеся, що пристрій від'єднано від мережі живлення. Очищуйте пристрій тільки за допомогою вологої тканини. У жодному разі не використовуйте під час очищення хімічні засоби.

УТИЛІЗУВАННЯ ВИРОБІВ



Цей пристрій відповідає Директиві Європарламенту і Ради 2012/19/UE про відходи електричного та електронного обладнання (WEEE), в якій визначаються правові межі, що діють у Євросоюзі і стосується ліквідації та повторного використання вживаних електронних і електричних пристроїв.

Не викидайте цей пристрій у сміття. Його необхідно віддати до найближчого пункту скуповування використаних електронних і електричних пристроїв.

Сподіваємося, що ви будете задоволені, скориставшись цим продуктом.

KARTA GWARANCYJNA

Eurogama sp. z o.o. z siedzibą w Warszawie przy ul.
Aleje Jerozolimskie 200/225, 02-486 Warszawa

NAZWA URZĄDZENIA:

TYP, MODEL:

DATA ZAKUPU:

1. Eurogama sp. z o.o. z siedzibą w Warszawie (KRS: 0000735164), wyłączny dystrybutor marki Zelmer w Polsce, udziela dobrowolnej gwarancji na stanowiące Państwa własność Urządzenie objęte niniejszą gwarancją (dalej jako: „Urządzenie”).
2. Zasady i warunki gwarancji opisane zostały w punkcie „Ogólne warunki gwarancji”.
3. Dystrybutor udziela również dodatkowej gwarancji na silnik urządzenia. Dodatkowa gwarancja przysługuje wyłącznie konsumentom.
4. Zasady i warunki dodatkowej gwarancji na silnik urządzenia zostały opisane w punkcie „Warunki dodatkowej gwarancji”.

OGÓLNE WARUNKI GWARANCJI

Podstawowe informacje

1. Niniejsza gwarancja udzielana jest przez dystrybutora, Eurogama sp. z o.o. z siedzibą w Warszawie przy ul. Aleje Jerozolimskie 200/225, 02-486 Warszawa, wpisaną do rejestru przedsiębiorców Krajowego Rejestru Sądowego prowadzonego przez Sąd Rejonowy dla Miasta Stołecznego Warszawy w Warszawie, XIV Wydział Gospodarczy Krajowego Rejestru Sądowego pod numerem 0000735164, NIP 5223128159, kapitał zakładowy 105 000,00 zł, zwaną w dalszej części Gwarantem.
2. Gwarancja obejmuje wady fizyczne Urządzenia wynikające z niewłaściwego wykonania Urządzenia bądź jego części, które czynią je nieprzydatnym do użytkowania zgodnie z przeznaczeniem.

3. Odpowiedzialność z tytułu gwarancji obejmuje tylko wady powstałe z przyczyn tkwiących w Urządzeniu istniejących w chwili wydania Urządzenia użytkownikowi końcowemu w pierwszej sprzedaży detalicznej.

4. Gwarancja jest ważna przez 24 miesiące w przypadku pierwszej sprzedaży detalicznej do celu użytku domowego niezwiązanego z prowadzoną działalnością zawodową i gospodarczą (konsument) oraz 12 miesięcy w przypadku pierwszej sprzedaży detalicznej związanej z prowadzoną działalnością zawodową i gospodarczą (przedsiębiorca) od daty wydania Urządzenia użytkownikowi końcowemu.

5. Gwarancja obowiązuje na terytorium Rzeczypospolitej Polskiej dla produktów zakupionych na terytorium Rzeczypospolitej Polskiej.

6. Gwarancją nie są objęte:

1) uszkodzenia mechaniczne, np. odbarwienia lub ścieranie się zewnętrznej powłoki Urządzenia,

2) uszkodzenia powstałe w wyniku nieprawidłowej konserwacji Urządzenia (chemicznej lub termicznej),

3) uszkodzenia powstałe w wyniku ingerencji wody lub innej cieczy,

4) uszkodzenia powstałe w wyniku używania Urządzenia niezgodnie z instrukcją do niego dołączoną,

5) uszkodzenia powstałe w wyniku podejmowania prób naprawy Urządzenia przez nieautoryzowany serwis,

6) uszkodzenia powstałe w wyniku modyfikacji lub niepoprawnej instalacji oprogramowania,

7) uszkodzenia części podlegających normalnemu zużyciu, takich jak szczotki, worki, filtry, rury giętkie,

8) uszkodzenia powstałe w wyniku wyładowań atmosferycznych, przepięć, innych zakłóceń w sieciach elektrycznych,

9) uszkodzenia spowodowane zaistnieniem siły wyższej (tj. np. pożarem, trzęsieniem ziemi, działaniami wojennymi lub innymi nieprzewidzianymi zdarzeniami zewnętrznymi).

7. W przypadku braku zgodności Urządzenia z umową uprawnionemu przysługują środki ochrony prawnej ze strony i na koszt Gwaranta, a udzielona gwarancja nie ma wpływu na możliwość skorzystania z tych środków ani ich zakres. W szczególności niniejsza gwarancja nie wyłącza, nie ogranicza ani nie zawiesza uprawnień z tytułu niezgodności rzeczy sprzedanej z umową. Wykonywanie uprawnień z tytułu gwarancji nie wpływa na odpowiedzialność sprzedawcy z tytułu niezgodności rzeczy sprzedanej z umową. W razie wykonywania uprawnień

z gwarancji bieg terminu do wykonania uprawnień z tytułu niezgodności rzeczy sprzedanej z umową ulega zawieszeniu z dniem zawiadomienia sprzedawcy o wadzie. Termin ten biegnie dalej od dnia odmowy przez Gwaranta wykonania obowiązków wynikających z gwarancji albo bezskutecznego upływu czasu na ich wykonanie.

Procedura gwarancyjna

8. Dokumentem uprawniającym do skorzystania z gwarancji jest dowód zakupu (np. paragon z kasy fiskalnej, faktura).

9. Zgłaszając usterkę należy skontaktować się z Gwarantem poprzez Autoryzowany Serwis Zelmer pod numerem telefonu 22 824 44 93 lub za pośrednictwem adresu e-mail: serwis@zelmer.pl lub dostarczyć Urządzenie do miejsca zakupu (punktu sprzedaży detalicznej). W przypadku dostarczenia Urządzenia do miejsca zakupu zgłoszenia do Autoryzowanego Serwisu Zelmer dokonuje sprzedawca detaliczny w imieniu uprawnionego.

10. Wysyłka Urządzenia do Autoryzowanego Serwisu Zelmer odbywa się za pośrednictwem wskazanego przez Gwaranta podmiotu świadczącego usługi kurierskie na koszt Gwaranta, po wcześniejszym dokonaniu zgłoszenia zgodnie z punktem 9 Ogólnych Warunków Gwarancji i uzyskaniu numeru zgłoszenia serwisowego (RMA).

11. Uprawniony obowiązany jest udostępnić Urządzenie do odbioru przez Autoryzowanego Serwisu Zelmer za pośrednictwem wskazanego przez Gwaranta podmiotu świadczącego usługi kurierskie. W przeciwnym razie koszty dostarczenia Urządzenia oraz odpowiedzialność za szkody powstałe w transporcie ponosi uprawniony.

12. Dostarczone Urządzenie powinno być kompletne. Do Urządzenia powinny być dołączone opis wady, kopia dowodu zakupu, adres zwrotny uprawnionego oraz telefon kontaktowy.

13. Urządzenie powinno zostać przygotowane do transportu zgodnie z wymogami określonymi przez wskazany przez Gwaranta podmiot świadczący usługi kurierskie. W przypadku braku zabezpieczenia Urządzenia do transportu zgodnie z przedmiotowymi wymogami, Gwarant nie odpowiada za uszkodzenia w transporcie.

14. W przypadku uszkodzenia Urządzenia w transporcie zalecane jest spisanie protokołu szkody z przedstawicielem wskazanego przez Gwaranta podmiotu świadczącego usługi kurierskie.

15. Dostarczone Urządzenie powinno spełniać ogólnie przyjęte normy czystości, w szczególności zostać dostarczone w stanie wolnym od zabrudzeń

i zanieczyszczeń zewnętrznych. W przeciwnym razie Gwarant ma prawo do odmowy naprawy Urządzenia i zwrotu Urządzenia na koszt uprawnionego.

16. Po dostarczeniu Urządzenia do Autoryzowanego Serwisu Zelmer wady ujawnione w okresie gwarancji zostaną usunięte przez Gwaranta.

17. Gwarant obowiązany jest udzielić odpowiedzi na informację o usterce w terminie 14 dni od dnia jej zgłoszenia do Autoryzowanego Serwisu Zelmer.

18. Wady Urządzenia ujawnione w okresie gwarancji zostaną usunięte w możliwie najkrótszym terminie, od 14 do 21 dni roboczych od daty dostarczenia Urządzenia do Autoryzowanego Serwisu Zelmer.

19. W razie braku możliwości usunięcia wady stwierdzonej przez Autoryzowany Serwis Zelmer, uprawnionemu przysługuje prawo do nieodpłatnej wymiany Urządzenia na nowe. Wymiany dokonuje Autoryzowany Serwis Zelmer.

20. W razie braku możliwości wymiany Urządzenia na nowe, uprawnionemu przysługuje zwrot środków na zakup Urządzenia. W celu uzyskania dodatkowych informacji dotyczących dokumentów korygujących należy skontaktować się z Działem Księgowym Gwaranta pod numerem telefonu 22 824 44 93 lub za pośrednictwem adresu e-mail: dzialfinansowy@zelmer.pl.

21. Po upływie okresu gwarancji Autoryzowany Serwis Zelmer może dokonać odpłatnej naprawy gwarancyjnej. Koszt naprawy jest ustalany indywidualnie w zależności od możliwości i skomplikowania naprawy. W celu sprawdzenia możliwości oraz kosztów naprawy prosimy o kontakt telefoniczny z Autoryzowanym Serwisem Zelmer pod numerem telefonu 22 824 44 93 lub za pośrednictwem adresu e-mail: serwis@zelmer.pl.

22. Autoryzowany Serwis Zelmer prowadzi sprzedaż akcesoriów oraz części zamiennych w zależności od ich dostępności. W przypadku potrzeby zakupu prosimy o kontakt telefoniczny z Autoryzowanym Serwisem Zelmer pod numerem telefonu 22 824 44 93 lub za pośrednictwem adresu e-mail: serwis@zelmer.pl w celu sprawdzenia dostępności produktów oraz ich kosztu.

23. W przypadku dodatkowych pytań dotyczących napraw prosimy o kontakt telefoniczny z Autoryzowanym Serwisem Zelmer pod numerem telefonu 22 824 44 93 lub za pośrednictwem adresu e-mail: serwis@zelmer.pl.

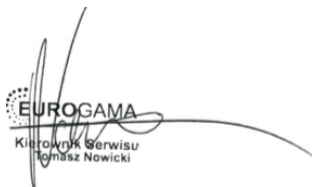

EUROGAMA
Kierownik Serwisu
Tomasz Nowicki

SERIE: ZLM _____

PRODUCĂTOR: ZELMER

Produs _____

Ștampilă importator _____

Model _____

Serie aparat _____

Vânzător _____

Semnătura și ștampila vânzătorului _____

Factura nr _____

Data _____

Am primit produsul în perfectă stare, însoțit de instrucțiuni de utilizare. Semnătură client: _____
 Drepturile consumatorului sunt conforme cu prevederile OUG140/2021 și OG21/1992 cu completările și modificările ulterioare, republicată, precum și cu modificările introduse de OUG174/2008. **ATENȚIE!** Consumatorul are dreptul la masuri corective din partea vânzătorului, fara costuri, in caz de neconformitate a bunurilor, iar aceste masuri corective nu sunt afectate de prezenta garantie comerciala. Termenul de garanție este de **2 ani** de la data achiziției pentru **persoane fizice și 1 an pentru persoane juridice**. Durata medie de utilizare este de 3-5 ani, cu condiția respectării instrucțiunilor de folosire. Cumpărătorul are obligația utilizării produsului conform instrucțiunilor de utilizare și de asemenea are obligația de a păstra certificatul de garanție împreună cu documentul de plată. În cazul lipsei conformității, consumatorul are dreptul de a solicita vânzătorului, ca masura reparatorie, repararea produsului sau înlocuirea acestuia, în fiecare caz fără plată, excepând situația în care solicitarea este imposibilă sau disproporționată, luând în considerare toate circumstanțele, inclusiv următoarele: a) valoarea bunurilor în cazul în care nu ar fi existat neconformitatea; b) gravitatea neconformității sau c) dacă masura corectivă alternativă ar putea fi executată fără vreun inconvenient semnificativ pentru consumator.

Operațiunile de service efectuate în perioada de garanție vor fi menționate pe documente separate. Aceste documente devin partea integrantă din Certificatul de Garanție. Produsele neridicate de la unitatea de service în termen de 60 de zile de la finalizarea operațiilor vor fi declarate abandonate și predate centrelor de colectare. Prin semnarea prezentului certificat de garanție, cumpărătorul își asumă obligația de a lua la cunoștință condițiile de garanție înscrise în prezenta. Consumatorii beneficiază de înlocuirea bunurilor în cazul în care neconformitatea acestora este constatată la scurt timp după livrare, fără a depăși 30 de zile calendaristice.

Perioada de garanție se prelungește cu durata de timp cât aparatul s-a aflat în service.

NR	DATA SESIZĂRII	DATA TERMINĂRII REPARĂȚIEI	PRELUNGIREA GARANȚIEI	UNITATE SERVICE	SEMNĂTURA DEPANATOR	SEMNĂTURA CUMPARATOR

Ce nu acoperă garanția

Deteriorările deliberate sau din neglijență, datorate nerespectării instrucțiunilor de utilizare sau instalare, conectarea produsului la un voltaj necorespunzător, deteriorările cauzate de reacții chimice sau electro-chimice, rugină, coroziune, inclusiv cele produse de nivelul de duritate al apei sau condiții necorespunzătoare de mediu. Consumabilele, inclusiv baterii și lămpi. Componentele non-funcționale și decorative care nu afectează în mod obișnuit modul de folosire al produsului, inclusiv zgârieturi și diferențe de culoare. Deteriorările accidentale cauzate de obiecte sau substanțe străine. Deteriorarea următoarelor componente: sticlă ceramică, accesorii, țevile pentru alimentare și scurgere, lămpi, ecrane, butoane, învelșuri, cu excepția cazurilor în care aceste deteriorări se dovedesc a fi cauzate de defecte de fabricație. Folosirea produsului în alt scop decât cel casnic, de exemplu, în scopuri profesionale.

Consumatorul are obligația de a prezenta certificatul de garanție și factura (bonul de cumpărare) la întocmirea reclamației plasate la defectarea produsului.

Pe parcursul termenului de garanție, unitatea de service va repara sau înlocui produsul, după caz.

Repararea sau înlocuirea produselor se va efectua conform prevederilor legale în cadrul unei perioade de timp de 15 zile.

Procedura de urmat pentru a obține aplicarea garanției comerciale

Pentru a putea beneficia de prezenta garanție comercială, consumatorul se poate prezenta fizic în magazinul de unde a fost achiziționat produsul sau poate contacta direct (telefonic sau prin e-mail) call center-ul Premium Appliances srl, datele de contact regăsimu-se pe ultima pagină a prezentului certificat de garanție. **Reparațiile necorespunzătoare efectuate asupra aparatului pot afecta securitatea acestuia și pot produce defecțiuni iremediabile. Pentru a evita aceste situații vă recomandăm efectuarea oricăror reparații/verificări în exclusivitate la centrele autorizate.**

DISTRIBUITOR: ZELMER ROMANIA

PARTENER SERVICE: S.C. PREMIUM APPLIANCES S.R.L.

Strada Ecaterina Varga nr.2 - Aiud, Județul Alba.

Email: emil.voican@premium-electrocasnice.ro / office@okapigroup.ro

Telefon: 0769 224 338 / 0264 434 242

Назва і вид виробу

Серія

Дата продажу

Підпис продавця

Печатка пункту продажу

Назва і вид виробу

Серія

Дата продажу

Підпис продавця

Печатка пункту продажу

Назва і вид виробу

Серія

Дата продажу

Підпис продавця

Печатка пункту продажу

ГАРАНТІЙНА КАРТА

Назва і вид виробу:

Серія

УМОВИ ГАРАНТІЇ

1. Гарантійні терміни на продукцію Zelfner становить: 24 місяці з дати продажу, зазначеної в гарантійному талоні. Дефекти та несправності, виявлені в період гарантійного обслуговування, будуть усунієні безоплатно.
2. Дефекти, що виникли з вини виробника, виявлені протягом гарантійного терміну, можуть бути усунієні тільки авторизованими сервісним центром Zelfner (статті 14, 15).
3. Після отримання товару та перевірки дійсності застави в Авторизованому сервісному центрі, продукт підлягає ремонту або при неможливості проведення ремонту - обміну на аналогічний.
4. Якщо необхідно замінити товар на новий, кінцевий покупець отримує аналогічний від Продавця або дистрибутора, а якщо неможливо замінити об'єктом, відшкодування від Продавця.
5. Механічні пошкодження товару розглядаються як пошкодження, які виникли з вини користувача і не підлягають гарантійному ремонту. Попрагнення ріднини, створення предметів, комах, інші пошкодження умов експлуатації, які погіршили якість ладу товару, також не покриваються гарантійними зобов'язаннями. Посередження ремонтних робіт не авторизованим сервісним центром анулює дію гарантійних зобов'язань.
6. Умовою прийняття обладнання на гарантійне обслуговування є:
 - документ, що підтверджує дату покупки (квитанція / рахунок-фактура / чек);
 - наявність коректно заповненого гарантійного талона (всі поля).

Продавець зобов'язаний заповнити Гарантійну карту. Не заповнена Гарантійна карта, а також відсутність документа, що підтверджує факт і дату покупки, є підставою для відмови в наданні гарантійного обслуговування.

7. Дефекти, що виникли з вини виробника, виявлені протягом гарантійного терміну, можуть бути усунієні тільки Авторизованим сервісним центром протягом 14 днів.

Кількість безкоштовних гарантійних ремонтів виробу (на період гарантійного терміну), доступних на 1 одиницю товару - 3.

8. Після закінчення гарантійного терміну Авторизований сервісний центр може провести платний ремонт. Вартість ремонту визначається індивідуально, залежно від можливості і складності ремонту. Щоб дізнатися, про можливість проведення та вартість ремонту звертайтеся в Авторизований сервісний центр за телефоном (067)583-30-30 або по електронній пошті: service@zelfner.com.ua

9. Звергаємо Вашу увагу, що Авторизований сервісний центр Zelfner виконує гарантійний ремонт тільки тих моделей продукції, які продані на території України з червня 2020 року. Наявність запчастин і комплектуючих в сервісі можлива тільки лише для моделей вироблених і придбаних починаючи з даного періоду. З повними умовами гарантійного обслуговування можна ознайомитися на сайті zelfner.com.ua.

Правила приймання техніки в ремонт

У випадку, коли прилад вийшов з ладу, необхідно відправити його до найближчого авторизованого сервісного центру Zelfner (навіть якщо період дії гарантійного строку вже закінчився). Для прийому техніки для проведення ремонтних робіт необхідно правильно підготувати.

1. Прикласти до товару документ, що підтверджує дату придбання. Це може бути рахунок-фактура, чек.
2. Перевірити наявність коректно заповненого гарантійного талона (всі поля - дата покупки, назва моделі, серійний номер товару).
3. Прилад має бути чистим. Необхідно видалити всі забруднення (пил, бруд) та/або залишки жиру, якщо техніка призначена для роботи з продуктами.
4. Додати короткий опис несправності/дефекту.
5. Виріб повинен бути ретельно упакований у заводську або іншу упаковку, яка повинна забезпечити збереження та цілісність товару у процесі доставки у сервіс.

Доставка побутової техніки Zelfner до сервісних центрів здійснюється транспортними компаніями Нова Пошта або Мекс Експрес. Шануємо споживачів, звергаємо Вашу увагу, що згідно пункту 5 статті 8 «Закону України про захист прав споживачів» доставка вимогобаритних товарів і товарів вагою понад п'ять кілограмів (в період гарантійного обслуговування) до Сервісного центру, для здійснення гарантійного ремонту та їх повернення, здійснюється за рахунок споживача (підприємства, що звернулося вимоги споживачів, встановлюючи відповідні умови статті). Товар за вагою або баритамі менше п'яти кілограмів доставляється до Сервісного центру та повертається за рахунок споживача. Проведення ремонтних робіт у гарантійний період - безкоштовно.



ТОВ «К-ГРУП» Офіційний представник компанії **ZELMER** в Україні.

Виробник: Бі еч Бі Трейдб'Ес. Ел., Каталонія, Еуропада Sp. Z o.o.24 ПЛ. Ам., Са Н'Олпер, 08130, Ств. Перлуга де Морта (Барселона), Іспанія; Сергачова Ст. з.о.о., Алієс Ерохольмськй 200/225, 02-486, Варшава, Польща.

Прозонціі сгаріи надіслати:
office@zelfner.com.ua
Офіційний сайт:
www.zelfner.com.ua

Анотація Сервісного центру про здійснений ремонт

Дата повідомлення № замовлення	Дата виконання	Обсяг ремонту	Підпис та печатка Сервісного центру

УВАГА! Під час ремонту дозволяється відірвання лише одного талона гарантійної карти.

УВАГА! Розбірливо заповніть кулячковою ручкою!

Печатка місця продажу

Дата продажу - підпис продавця

Заповнюється продавцем разом зі розділами гарантійних карток

Талон становить додаток до рахунку

№ _____

Підпис та печатка Сервісного центру

Дата _____

Талон становить додаток до рахунку

№ _____

Підпис та печатка Сервісного центру

Дата _____

Талон становить додаток до рахунку

№ _____

Підпис та печатка Сервісного центру

Дата _____

EN / WARRANTY REPORT

B&B TRENDS, S.L. guarantees compliance of this product for the use for which it is intended for a period of two years. In the case of breakdown during the term of this warranty, users are entitled to repair or else the replacement of the product at no charge if the former is unavailable, unless one of these options proves impossible to fulfill or is disproportionate. In this case, you can then opt for a reduction in price or cancellation of the sale, which must be dealt with directly with the sales vendor. This also covers replacement of spare parts provided that the product has been used according to the recommendations specified in this manual for both cases, and has not been tampered with by any third party that is not authorised by B&B TRENDS, S.L. The warranty will not cover any parts subject to wear and tear. This warranty does not affect your rights as a consumer in accordance with the provisions in Directive 1999/44/EC for member states of the European Union.

USE OF WARRANTY

Customers must contact a B&B TRENDS, S.L. authorised Technical Service for repair of the product. Since any tampering of the same by anyone not authorised by B&B TRENDS, S.L., or the careless or improper use of the same shall render this warranty null and void. The warranty must be fully completed and delivered along with the receipt or delivery docket for the effective exercise of rights under this warranty.

This warranty should be retained by the user as well as the invoice, receipt or the delivery docket to facilitate the exercise of these rights. For technical service and after-sales care outside the Polish territory, please submit your query to the point of sale where you purchased the item or check for further aftersales information at www.zelmer.com

DE / GARANTIE-ERKLÄRUNG

B&B TRENDS, S.L. garantiert die Konformität dieses Produkts für den Verwendungszweck, für den es bestimmt ist, für einen Zeitraum von zwei Jahren. Im Falle eines Ausfalls während der Laufzeit dieser Garantie sind die Benutzer dazu berechtigt, das Produkt kostenlos zu reparieren oder zu ersetzen, wenn die erste Option nicht möglich ist, es sei denn, eine dieser Optionen erweist sich als nicht erfüllbar oder ist unverhältnismäßig. In diesem Fall können Sie eine Preissenkung oder Stornierung des Verkaufs wählen, was direkt mit dem Verkäufer zu klären ist. Dies gilt auch für den Austausch von Ersatzteilen, sofern das Produkt im Falle beider Optionen gemäß den in dieser Anleitung enthaltenen Empfehlungen verwendet und nicht von einem Dritten manipuliert wurde, der nicht der B&B TRENDS, S.L. zugelassen ist. Die Garantie deckt keine Verschleißteile ab. Diese Garantie betrifft nicht Ihre Rechte als Verbraucher gemäß den Bestimmungen der Richtlinie 1999/44/EG für die Mitgliedstaaten der Europäischen Union.

INANSPRUCHNAHME DER GARANTIE

Kunden müssen sich bezüglich der Reparatur des Produkts an einen von B&B TRENDS, S.L. zugelassenen technischen Kundendienst wenden.

Jede Manipulation durch Dritte, die nicht von B&B TRENDS, S.L. zugelassen ist, oder die unvorsichtige oder unsachgemäße Verwendung des Produkts führt zum Erlöschen dieser Garantie. Die Garantie muss vollständig ausgefüllt und zusammen mit dem Kaufbeleg oder Lieferschein zurückgesendet werden, um die im Rahmen dieser Garantie geltenden Rechte ausüben zu können.

Diese Garantie sollte vom Benutzer zusammen mit der Rechnung, dem Kaufbeleg oder dem Lieferschein aufbewahrt werden, um die Ausübung dieser Rechte zu erleichtern. Bei einem technischen Service und Kundendienst außerhalb des polnischen Hoheitsgebiets richten Sie Ihre Anfrage bitte an die Verkaufsstelle, bei der Sie das Produkt erworben haben, oder informieren Sie sich unter www.zelmer.com über weitere Kundendienstinformationen.

CZ / ZÁRUČNÍ ZPRÁVA

Společnost B&B TRENDS, S.L. poskytuje na tento produkt dvouletou záruční lhůtu v případě jeho použití v souladu s určením. Dojde-li během záruční lhůty k poruše, jsou uživatelé oprávněni nechat si produkt bezplatně opravit, případně vyměnit, není-li oprava možná, s výjimkou případů, kdy některou z těchto možností nelze provést nebo kdy je její provedení nepřiměřené. V takovém případě se můžete rozhodnout pro slevu z kupní ceny nebo zrušení prodeje, které musí být řešeno přímo s prodejcem. To zahrnuje i výměnu náhradních dílů za předpokladu, že byl produkt používán v souladu s doporučeními uvedenými v této příručce a že s ním nemanipulovala žádná třetí strana, která není autorizována společností B&B TRENDS, S.L. Záruka se nevztahuje na žádné součásti podléhající opotřebení. Tato záruka nemá vliv na vaše spotřebitelská práva v souladu s ustanoveními směrnice 1999/44/ES platné pro členské státy Evropské unie.

POUŽITÍ ZÁRUKY

Pro opravu produktu musejí zákazníci kontaktovat technický servis autorizovaný společností B&B TRENDS, S.L.

Pokud s produktem manipulovala osoba bez autorizace společnosti B&B TRENDS, S.L. nebo byl produkt používán neopatrně či nesprávně, ztrácí tato záruka platnost. Pro účinné uplatnění vašich práv plynoucích z této záruky je třeba záruku kompletně vyplnit a přiložit k ní účtenku nebo dodací list.

Pro snazší uplatnění těchto práv doporučujeme, aby si uživatel ponechal tuto záruku a spolu s ní i fakturu, účtenku nebo dodací list. Pro technickou podporu a poprodejní péči mimo území Polska zašlete dotaz na prodejní místo, kde jste si výrobek zakoupili, nebo si projděte další informace o poprodejních službách na adrese www.zelmer.com

SK / ZÁRUKA

Spoločnosť B&B TRENDS, S.L. ručí, že tento výrobok spĺňa po dobu dvoch rokov požiadavky týkajúce sa použitia, na ktoré je určený. V prípade poruchy počas doby platnosti tejto záruky majú používatelia právo na bezplatnú opravu prípadne výmenu produktu, ak oprava nie je k dispozícii, okrem prípadu, že sa jedna z týchto možností nedá splniť alebo je neprimeraná. V tomto prípade si môžete zvoliť zníženie ceny alebo zrušenie predaja, čo je potrebné riešiť priamo s predajcom. Vztahuje sa to aj na výmenu náhradných dielov za predpokladu, že sa výrobok používal v súlade s odporúčaniami uvedenými v tejto príručke pre obidva prípady a že doň nezasahovala žiadna tretia strana, ktorá nemá povolenie od spoločnosti B&B TRENDS, S.L. Záruka sa nevzťahuje na diely podliehajúce opotrebeniu. Táto záruka nemá vplyv na vaše práva spotrebiteľa v zmysle ustanovení smernice 1999/44/ES, ktorá platí pre členské štáty Európskej únie.

UPLATNENIE ZÁRUKY

V prípade žiadosti o opravu výrobku musia zákazníci kontaktovať autorizovaný technický servis spoločnosti B&B TRENDS, S.L.

Všetky neoprávněné zásahy osobami, které nemají povolenie zo strany spoločnosti B&B TRENDS, S.L., prípadne neopatrné alebo nesprávne použitie výrobku rušia platnosť tejto záruky. Na účinné uplatnenie práv vyplývajúcich z tejto záruky musí byť záruka úplne vyplnená a doručená s príjmovým dokladom alebo dokladom o dodaní.

Používateľ by si mal túto záruku ako aj faktúru, príjmový doklad alebo dodací list ponechať, aby sa uplatnenie týchto práv uľahčilo. V prípade technického servisu a popredajnej starostlivosti mimo poľského územia pošlite svoju žiadosť predajcovi, u ktorého ste si výrobok kúpili, alebo si pozrite ďalšie informácie o popredajných službách na adrese www.zelmer.com

HU / GARANCIA

Az B&B TRENDS, S.L. két évre garatálja a termék rendeltetészerű használatát. Ha a termék a garancia időtartama alatt meghibásodik, a terméket díjmentesen megjavítjuk, vagy ha a javítás nem lehetséges, díjmentesen kicseréljük azt, kivéve, ha e lehetőségek valamelyike nem lehetséges vagy aránytalan költséggel járna. Ebben az esetben a felhasználó kérheti a termék árának leszállítását, vagy elállhat a vásárlástól. Ezekben az esetekben közvetlenül az értékesítést végző kereskedőhöz kell fordulni. A garancia a pótkatrészeket is fedezi, amennyiben a terméket a jelen kézikönyvben leírtak betartásával használták, és az B&B TRENDS, S.L. vállalaton kívül más nem végzett rajta semmilyen műveletet. A garancia a normál elhasználódás és kopás által érintett alkatrészekre nem vonatkozik. Ha Ön az Európai Unió valamelyik tagállamának a polgára, ez a garancia nem korlátozza az Ön 1999/44/EK irányelv előírásnak megfelelő fogyasztói jogait.

A GARANCIA ÉRVÉNYESÍTÉSE

Ha a terméket javítani kell, vegye fel a kapcsolatot az B&B TRENDS, S.L. hivatalos szervizével. A termék a B&B TRENDS, S.L. által felhatalmazottaktól eltérő felek általi illetéktelen módosítása/javítása, valamint a termék gondatlan vagy nem rendeltetészerű használata esetén a garancia érvényét veszti. A felhasználó abban az esetben élhet a garanciális jogaival, ha a garancialevelet hiánytalanul kitöltötték, és a nyugtával vagy a szállítási dokumentumokkal együtt átadták. A garanciális jogok gyakorlásához a felhasználó köteles bemutatni a garancialevelet és a számlát, nyugtát vagy szállítási dokumentumot. Lengyelországon kívül a műszaki szerviz és a vevőszolgálati szolgáltatók igénybevétele érdekében forduljon ahhoz az üzlethez, ahol a terméket vásárolta, vagy olvassa el a vevőszolgálati információkat a www.zelmer.com oldalon

RO / RAPORT DE GARANȚIE

B&B TRENDS, S.L. garantează conformitatea acestui produs cu scopul pentru care a fost conceput, pentru o perioadă de doi ani. În cazul defectării pe perioada acestei garanții, utilizatorii au dreptul să repare sau să înlocuiască produsul gratuit, dacă prima variantă nu este disponibilă, cu excepția cazului în care una dintre aceste opțiuni se dovedește a fi imposibil de îndeplinit sau nu este disproporționată. În acest caz, puteți opta pentru o reducere de preț sau anularea vânzării, care trebuie tratată direct cu furnizorul de vânzări. Această garanție acoperă și înlocuirea pieselor de schimb, cu condiția ca produsul să fi fost folosit conform recomandărilor specificate în acest manual, pentru ambele cazuri, și să nu fi fost modificat de o terță parte care nu este autorizată de B&B TRENDS, S.L. Garanția nu va acoperi nici o piesă supusă uzurii. Această garanție nu afectează drepturile dvs. în calitate de consumator, în conformitate cu prevederile Directivei 1999/44/CE pentru statele membre ale Uniunii Europene.

UTILIZAREA GARANȚIEI

Clienții trebuie să contacteze un serviciu tehnic autorizat de B&B TRENDS, S.L. în vederea reparării produsului.

Astfel orice modificare a produsului efectuată de orice persoană neautorizată de B&B TRENDS, S.L. anulă utilizarea neglijentă sau necorespunzătoare a acestuia și anula această garanție. Garanția trebuie să fie completată integral și livrată împreună cu borderoul de primire sau expediere, în vederea exercitării efective a drepturilor în baza acestei garanții.

Această garanție trebuie păstrată de către utilizator alături de factură, borderoul de primire sau expediere, pentru a facilita exercitarea acestor drepturi. Pentru serviciul tehnic și serviciul de post-vânzare în afara teritoriului Poloniei, trimiteți întrebările dvs. la punctul de vânzare de la care ați achiziționat articolul sau consultați informații de post-vânzare suplimentare la www.zelmer.com

RU / ГАРАНТИЙНОЕ ОБСЛУЖИВАНИЕ

Компания B&B TRENDS, S.L. предоставляет гарантию на данное изделие сроком 2 года с момента приобретения нового изделия потребителем, если изделие будет применяться по назначению. В случае поломки во время гарантийного срока пользователи имеют право на бесплатный ремонт или замену изделия, если ремонт будет невозможен. Эта гарантия также включает замену запчастей, если изделие эксплуатировалось согласно рекомендациям, указанным в этом руководстве, и не было отремонтировано сторонними специалистами, не уполномоченными компанией B&B TRENDS, S.L. . Гарантия не распространяется на запчасти, подверженные эксплуатационному износу. Эта гарантия не влияет на права потребителя согласно условиям Директивы 1999/44/ЕС для стран — членов Европейского союза.

ПРИМЕНЕНИЕ ГАРАНТИИ

Клиенты обязаны связаться с сервисным центром, уполномоченным компанией B&B TRENDS, S.L. на проведение ремонта изделий.

Любые манипуляции с изделием специалистами, не уполномоченными компанией B&B TRENDS, S.L. , небрежное или нецелевое использование изделия приведут к аннулированию гарантии. Гарантийное обслуживание предоставляется при условии предоставления потребителем документа о покупке – кассового чека.

Пользователь обязан хранить кассовый чек, чтобы облегчить процесс выполнения гарантийных работ. Для получения технического обслуживания и послепродажного обслуживания за пределами Польши следует передать запрос в точку продажи, где была выполнена покупка товара, или уточнить информацию по послепродажному обслуживанию на сайте www.zelmer.com
Срок службы изделия 2 года с даты продажи в условиях эксплуатации и хранения при температуре от 0°C до 40°C.

BG / ГАРАНЦИОНЕН ОТЧЕТ

B&B TRENDS, S.L. гарантира, че този продукт съответства на употребата, за която е предназначен, за срок от две години. В случай на отказ през гаранционния срок потребителите имат право да ремонтират продукта или евентуално да го заменят безплатно, ако не може да се ремонтира, освен ако един от тези варианти се окаже невъзможен за изпълнение или е непропорционален. В такъв случай можете да изберете намаляване на цената или отмяна на продажбата, което се уговаря директно с продавача. Гаранцията покрива и смяната на резервните части, но при условие че продуктът е използван съобразно препоръките, посочени в това ръководство за двата случая, както и ако не е предприет опит за намеса от трето лице, което не е уполномощено за тази цел от B&B TRENDS, S.L. . Гаранцията не покрива никакви амортизирани части. Тази гаранция не засяга Вашите права като потребител в съответствие с разпоредбата в Директива 1999/44/ЕО за държавите членки на Европейския съюз.

ИЗПОЛЗВАНЕ НА ГАРАНЦИЯТА

Клиентите трябва да се свържат с оторизиран технически сервис на B&B TRENDS, S.L. за ремонт на продукта.

Всяка намеса в продукта от неупълномощено от B&B TRENDS, S.L. лице или небрежна или неправилна употреба на същото лице анулира настоящата гаранция. Гаранцията трябва да се попълни изцяло и да се връчи заедно с касовата бележка или приемно-предавателния протокол, за да може действително да се упражняват правата по тази гаранция.

Гаранцията следва да остане у потребителя заедно с фактурата, касовата бележка или приемно-предавателния протокол с цел улесняване упражняването на тези права. За техническо обслужване и следпродажбен сервис извън полска територия заявката се подава в търговския обект, където е закупена стоката, или може да проверите за допълнителна следпродажбена информация на www.zelmer.com

UA / ГАРАНТІЙНЕ ОБСЛУГОВУВАННЯ

Компанія B&B TRENDS, S.L. гарантує, що цей виріб прослужить протягом двох років, якщо використовуватиметься за призначенням. Гарантія на даний виріб становить 2 роки з моменту придбання нового виробу споживачем. У разі поломки під час гарантійного терміну користувачі мають право на безкоштовний ремонт або заміну виробу, якщо ремонт буде неможливий, за винятком випадків, коли один з цих варіантів буде неможливо виконати або він буде несумірним. У цьому випадку покупець має право вибрати зниження ціни або скасування покупки, що слід обговорювати безпосередньо з продавцем. Ця гарантія також включає заміну запчастин, якщо в обох випадках виріб експлуатувався відповідно до рекомендацій, зазначених у цьому керівництві, і його не було відремонтовано сторонніми фахівцями, не уповноваженими компанією B&B TRENDS, S.L. . Гарантія не поширюється на запчастини, які піддаються експлуатаційному зносу. Ця гарантія не впливає на права споживача згідно з умовами Директиви 1999/44/ЕС для країн — членів Європейського Союзу.

ЗАСТОСУВАННЯ ГАРАНТІЇ

Клієнти зобов'язані зв'язатися з сервісним центром, уповноваженим компанією B&B TRENDS, S.L. на проведення ремонту виробів.

Будь-які маніпуляції з виробом фахівцями, не уповноваженими компанією B&B TRENDS, S.L. , недбале або нецільове використання виробу призведуть до втрати гарантії. Гарантійне обслуговування офіційно ввезеного в Україну виробу надається за умови надання споживачем документа про придбання. В Україні таким документом може бути касовий, фіскальний, товарний чек, видаткова накладна або інший встановлений законодавством фіскальний документ, який підтверджує дату придбання зазначеного виробу.

Користувач зобов'язаний зберігати документ про придбання виробу, щоб полегшити процес виконання гарантійних робіт. Для отримання технічного й післяпродажного обслуговування в Україні, слід передати запит у точку продажу, де було виконано покупку товару, або уточнити інформацію з післяпродажного обслуговування на сайті www.zelmer.com

Плойка для волос / Плойка для волосся

Series: ZHL. MOD: ZHL3200

220-240V~ 50-60Hz 70W

Type: SD-623-5

Made in China / Сделано в Китае / Зроблено в Китаї

B&B TRENDS, S.L.

C. Catalunya, 24 · Pl. Ca N'Oller
08130 Santa Perpètua de Mogoda
(Barcelona) · Spain

09/2024